

OSIMILE

Teatro Guairá 2026

Projeto Executivo

Direção: Luiz Fernando Bongiovanni

Cenografia: Renato Theobaldo

Pedra 1 (Pedra Maior)

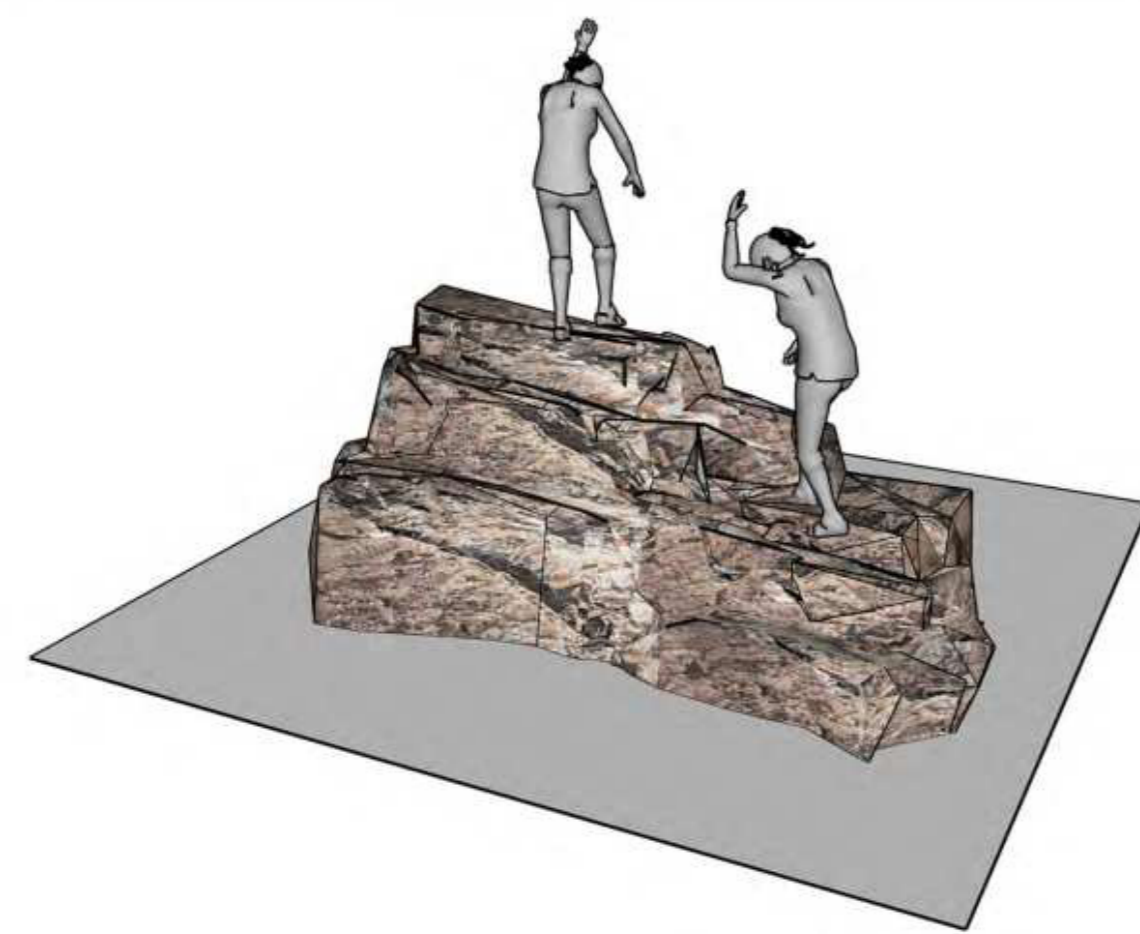

No desenho sugerimos uma base de madeira que deverá ser revestida de isopor para que o desenho da pedra seja realista. Todo o acabamento será em fibra de vidro

Esta peça deverá ser dividida em 2 peças menores para melhor transporte. O conjunto deve ter rodas tanto quanto ter um sistema de que unam as 2 peças.

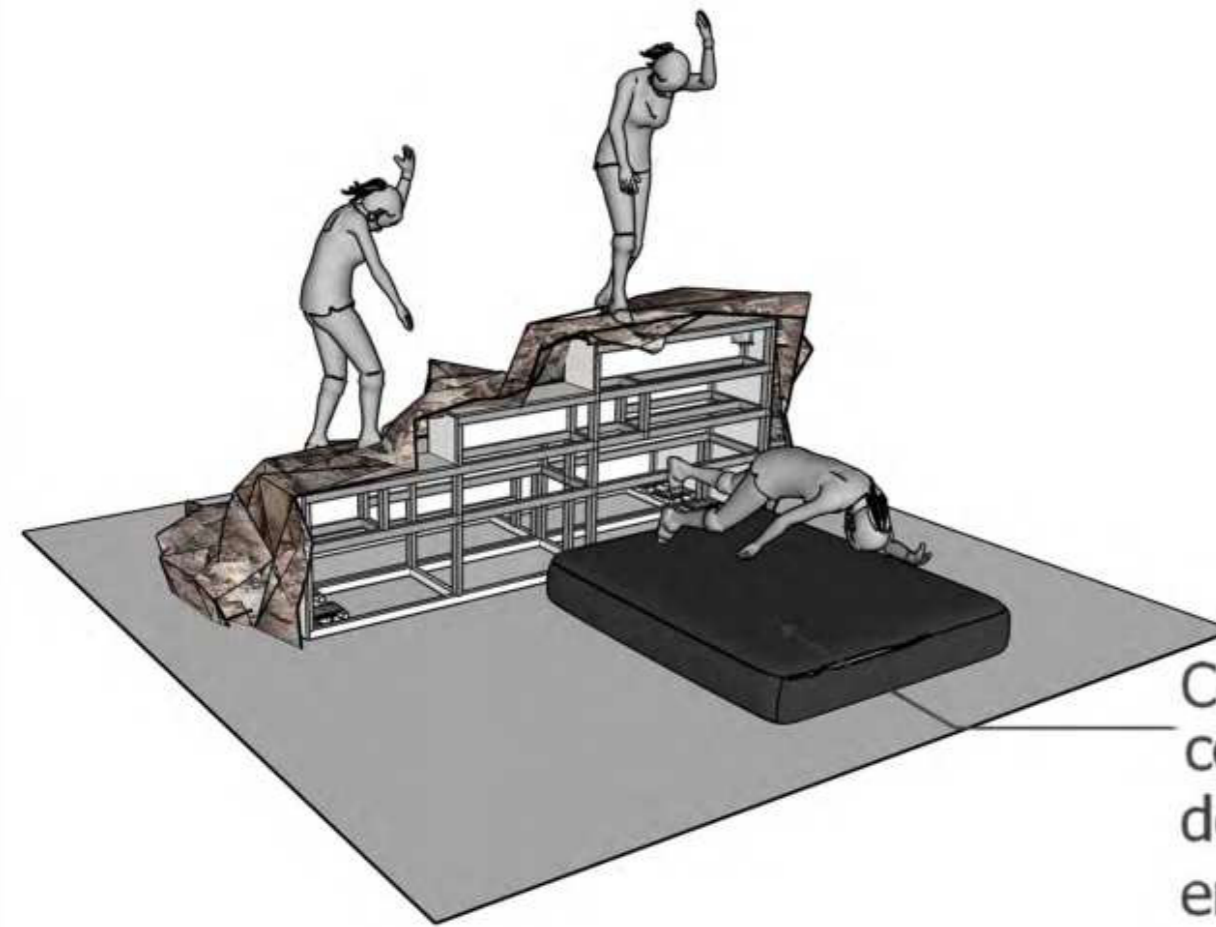

Confecção de 01 (um) colchão de espuma densidade 28 com revestimento em tecido lycra preta medindo 200cm x 120cm x 25cm.

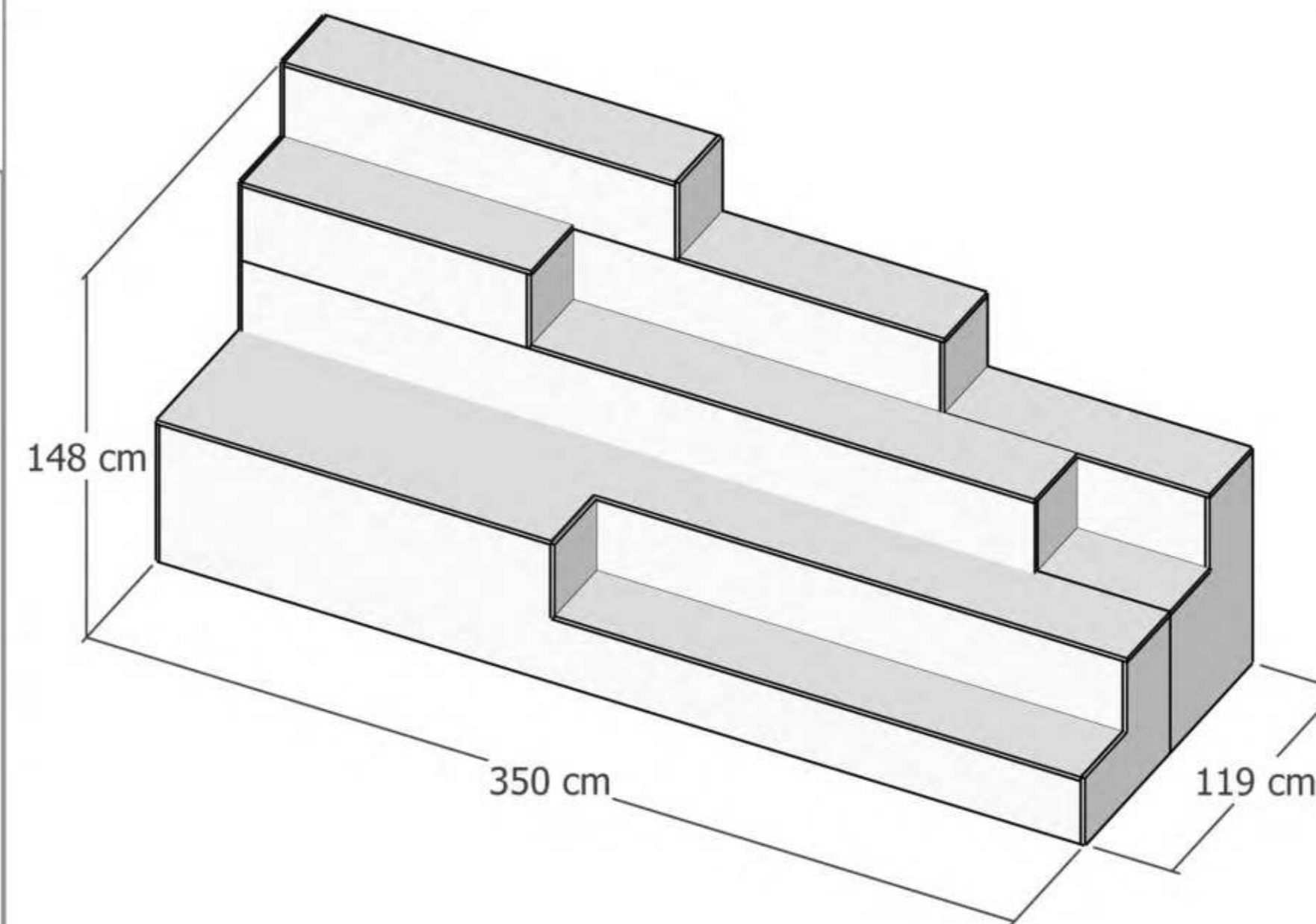
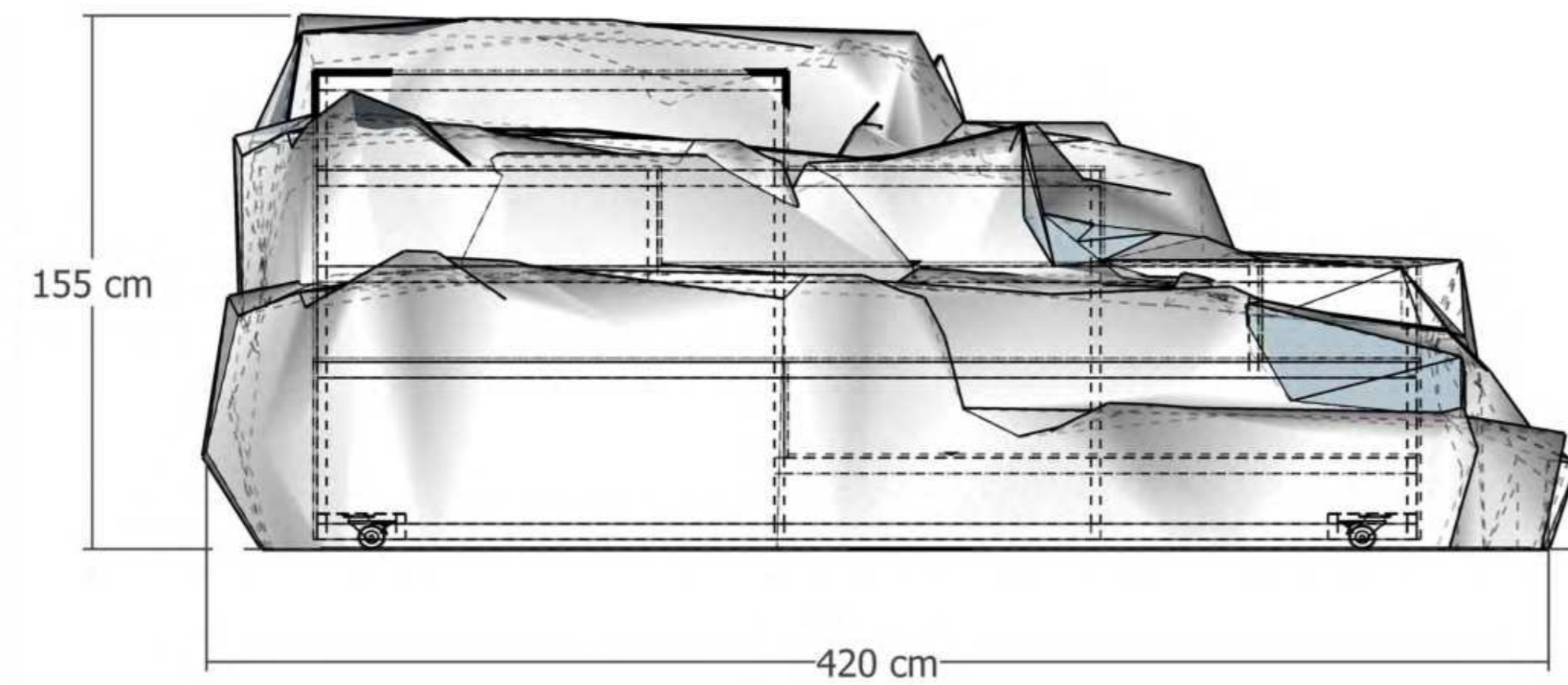
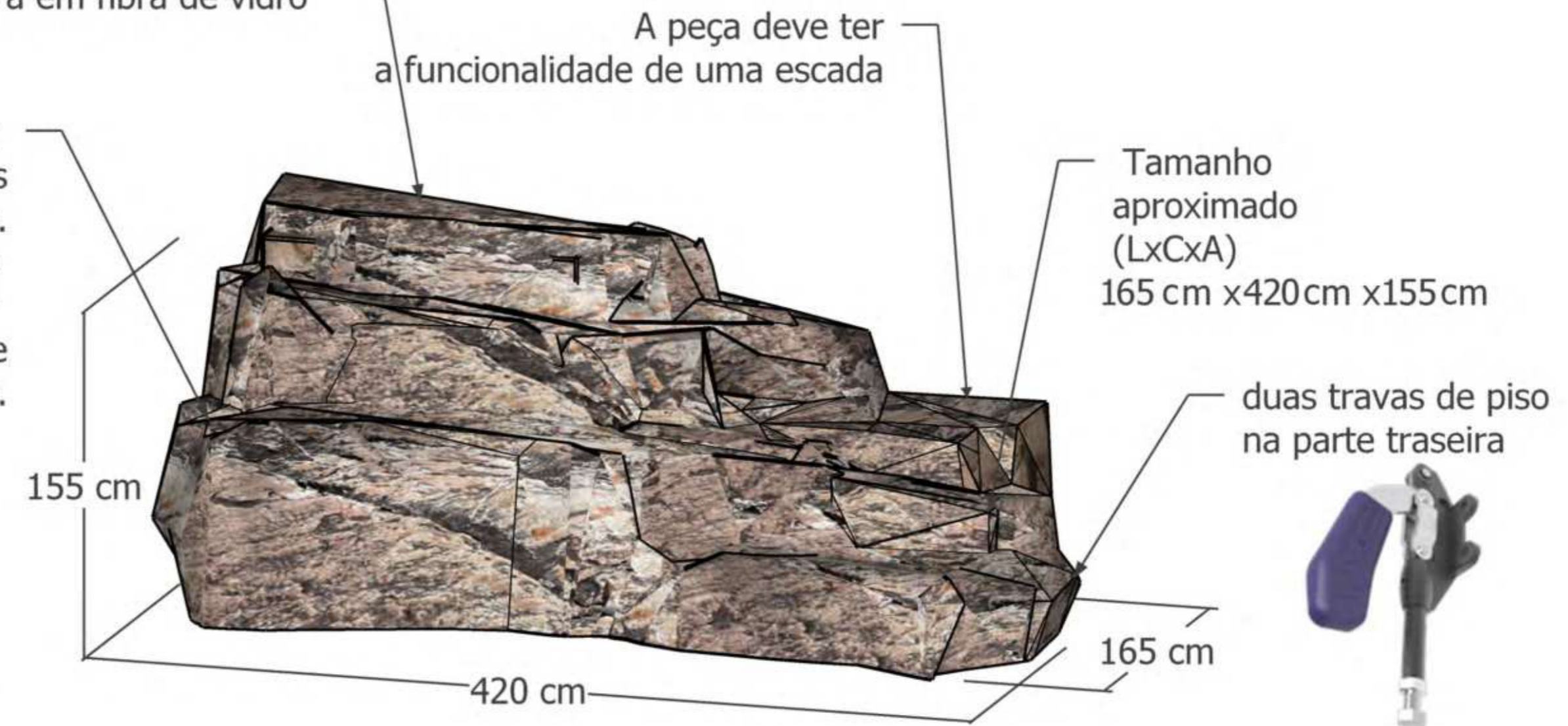

Referencia da textura: Pintura de arte a base de água com aplicação de verniz acetinado incolor



Teatro Guaira Curitiba
Giselle

REV.	DESCRIÇÃO	DATA
01		30/01/2026

Direção: Luiz Fernando Bongiovanni

Cenografia: Renato Theobaldo
e-mail: renatotheobaldo@uol.com.br

CENOGRAFIA - Detalhamentos

Pedra 1 (Pedra Maior)

DESENHO	ALPHERO	FOLHA	TAMANHO	REV.
	01	A3		01

NOTA:
MEDIDAS EM CENTÍMETRO

Tampo com Compensado Naval de 18mm
paredes com Compensado Naval de 12mm

Peça A

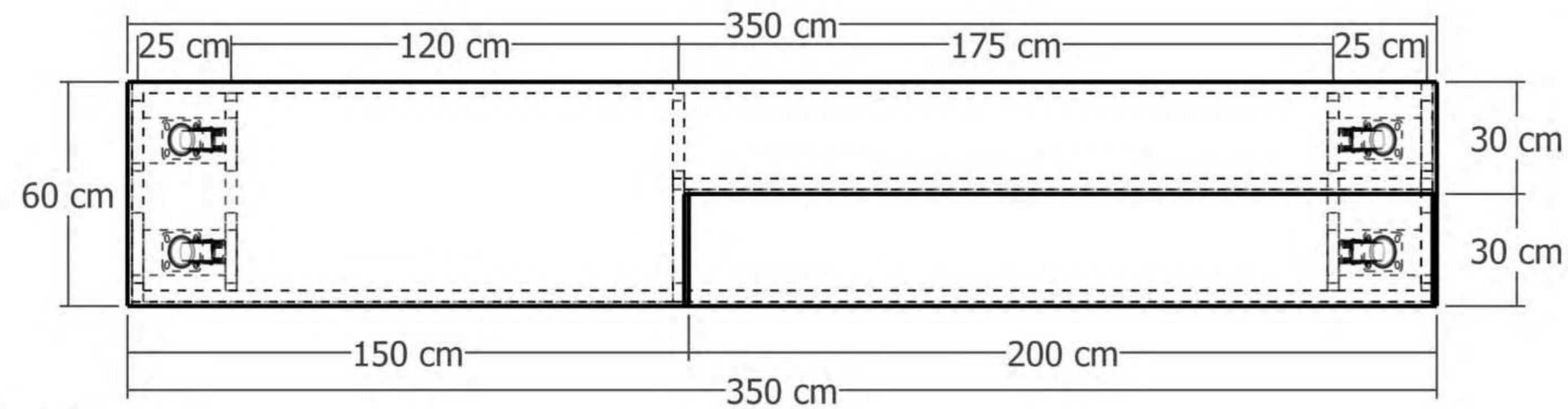
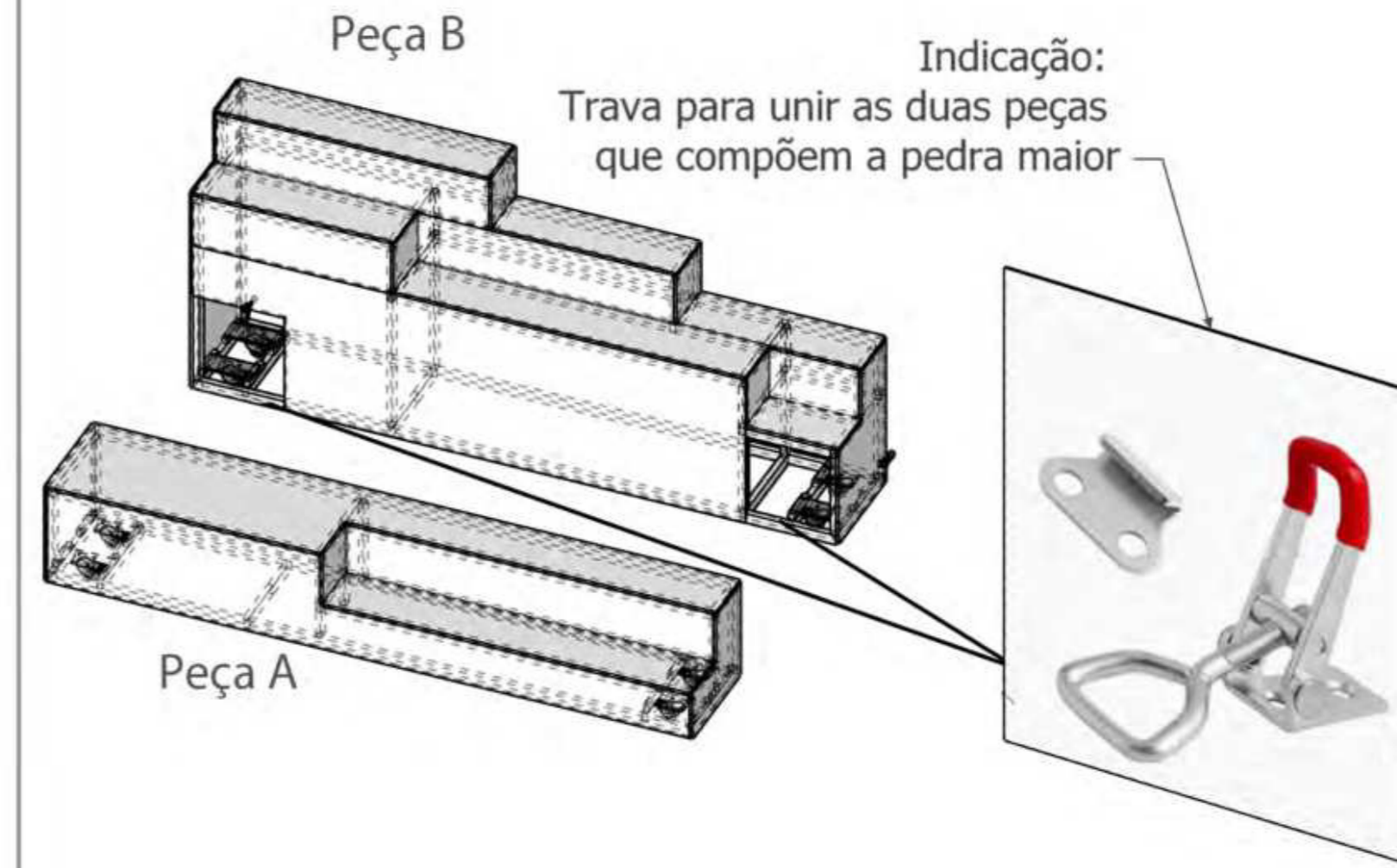
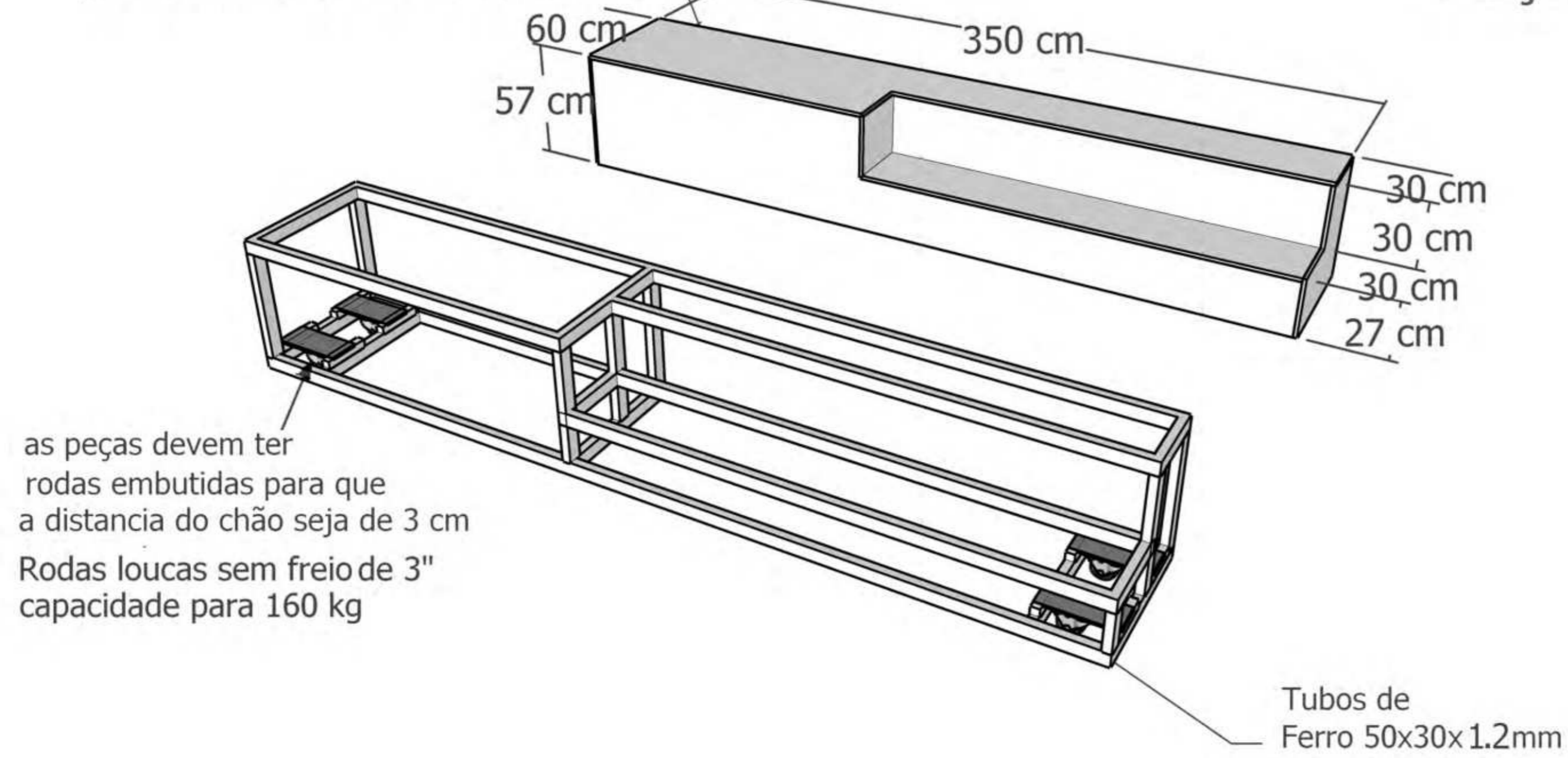

Peça A - Planta

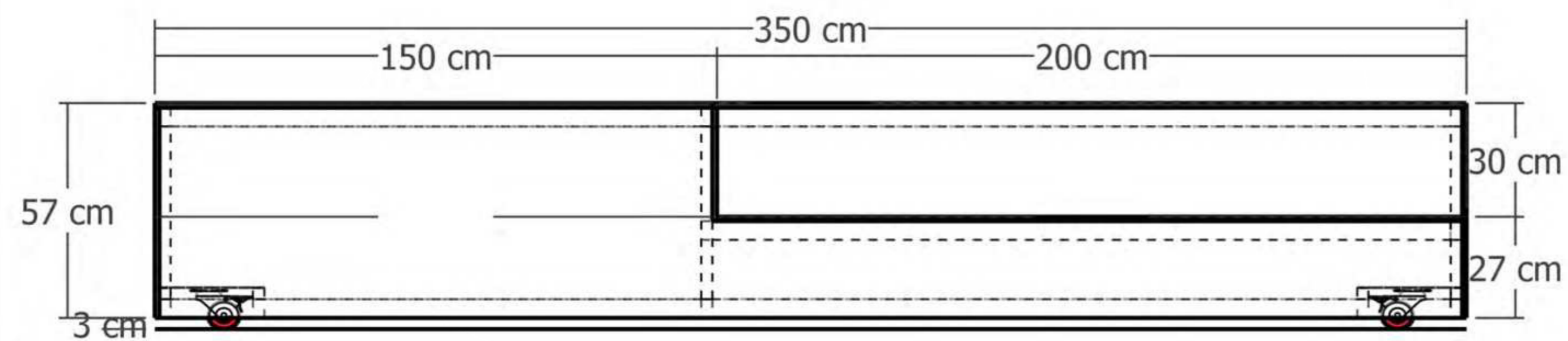

Peça A - Vista Frontal

NOTA:
MEDIDAS EM CENTÍMETRO

Teatro Guaira Curitiba
Giselle

REV.	DESCRIÇÃO	DATA
01		30/01/2026

Direção: Luiz Fernando Bongiovanni

Cenografia: Renato Theobaldo
e-mail: renatotheobaldo@uol.com.br

CENOGRAFIA - Detalhamentos

Pedra 1 (Pedra Maior)

DESIGNO AUXILIAR	FOLHA TAMPÃO	REV.
02	A3	01

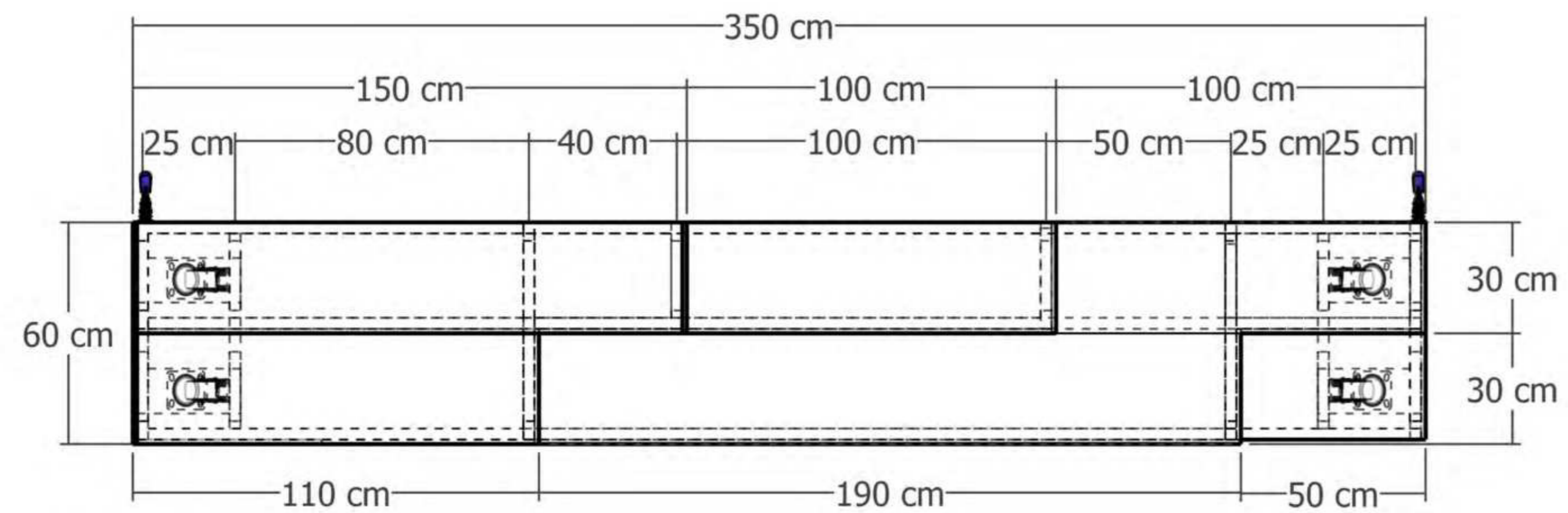

Peça B - Planta

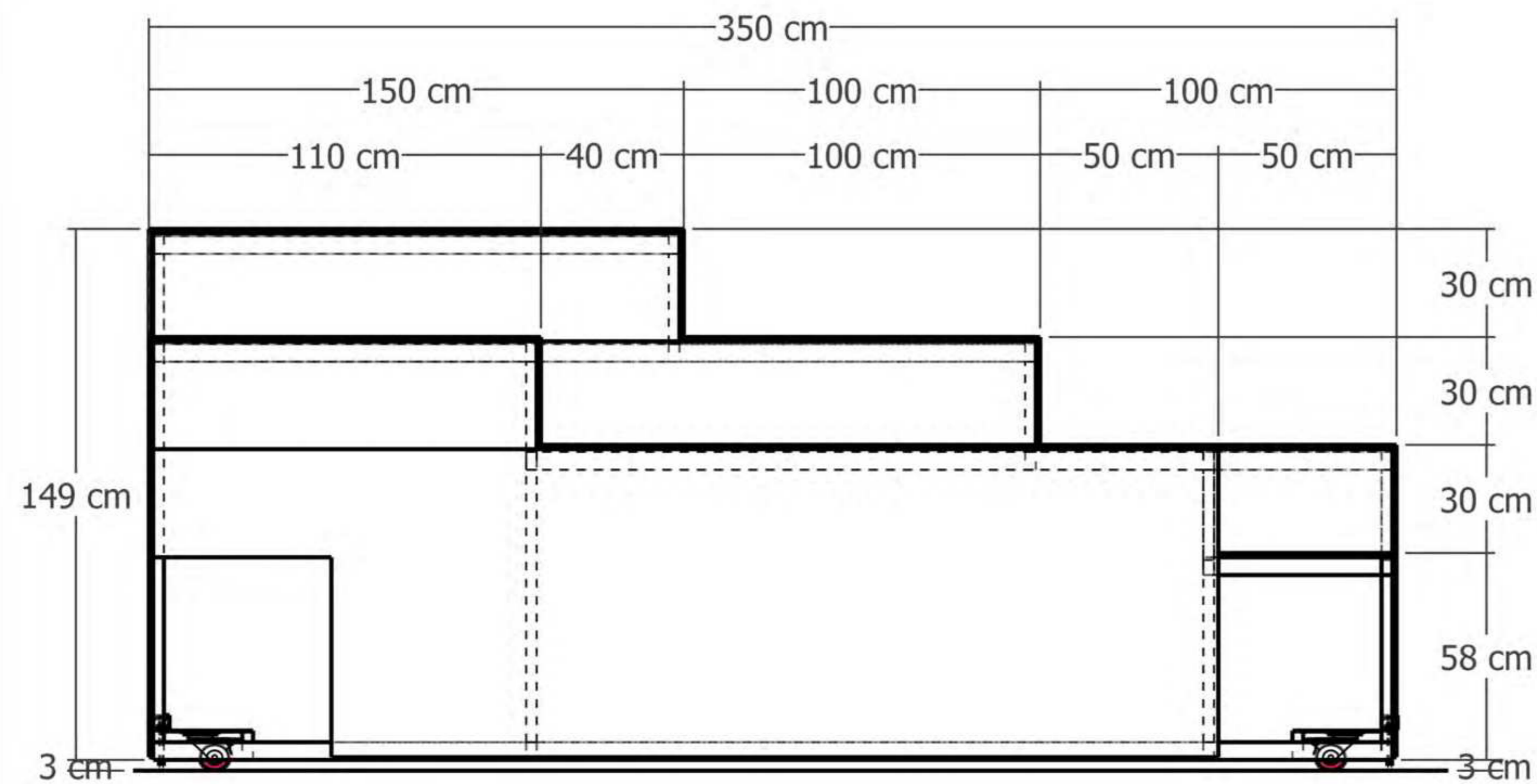

Peça B - Vista Frontal

NOTA:
MEDIDAS EM CENTÍMETRO

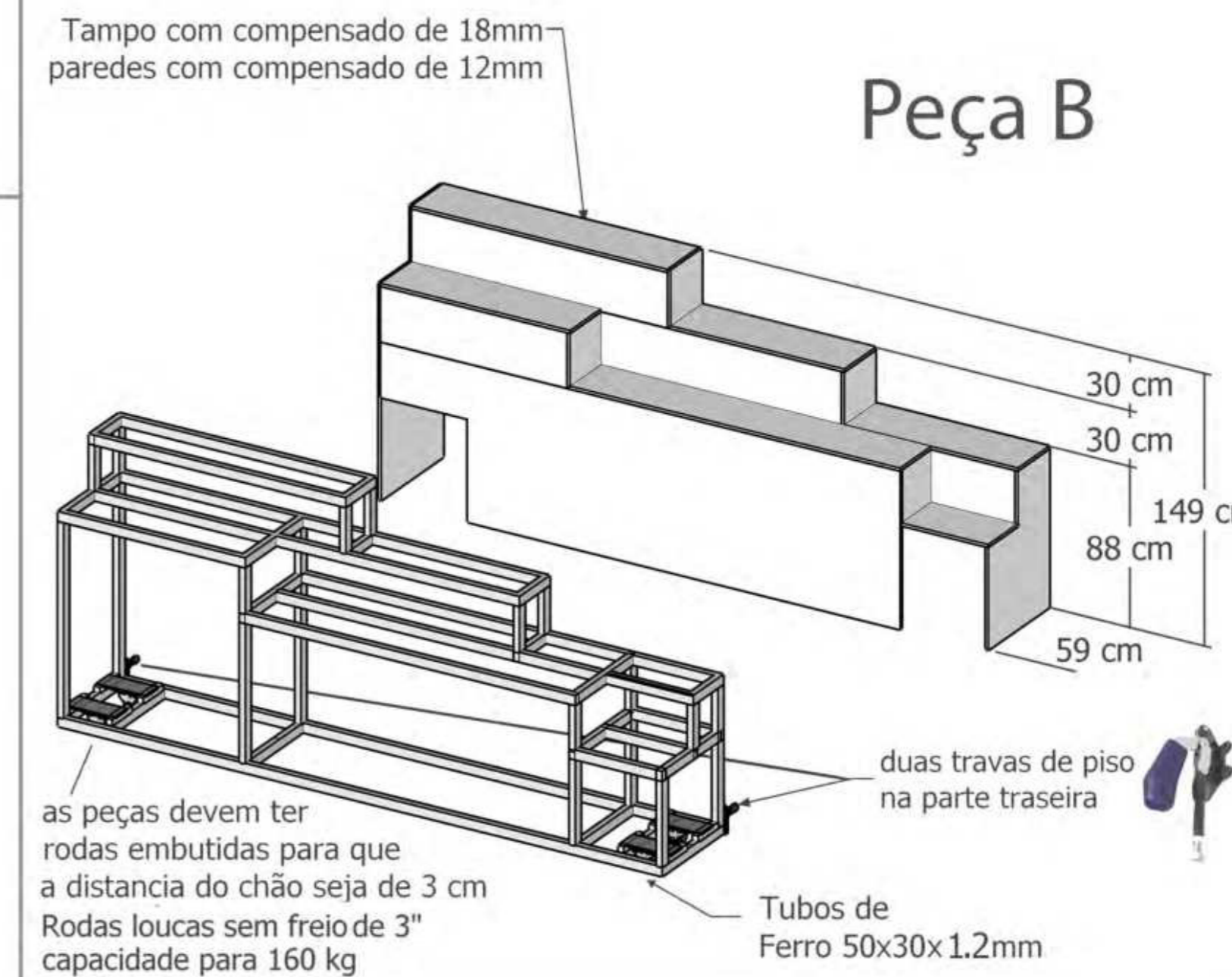
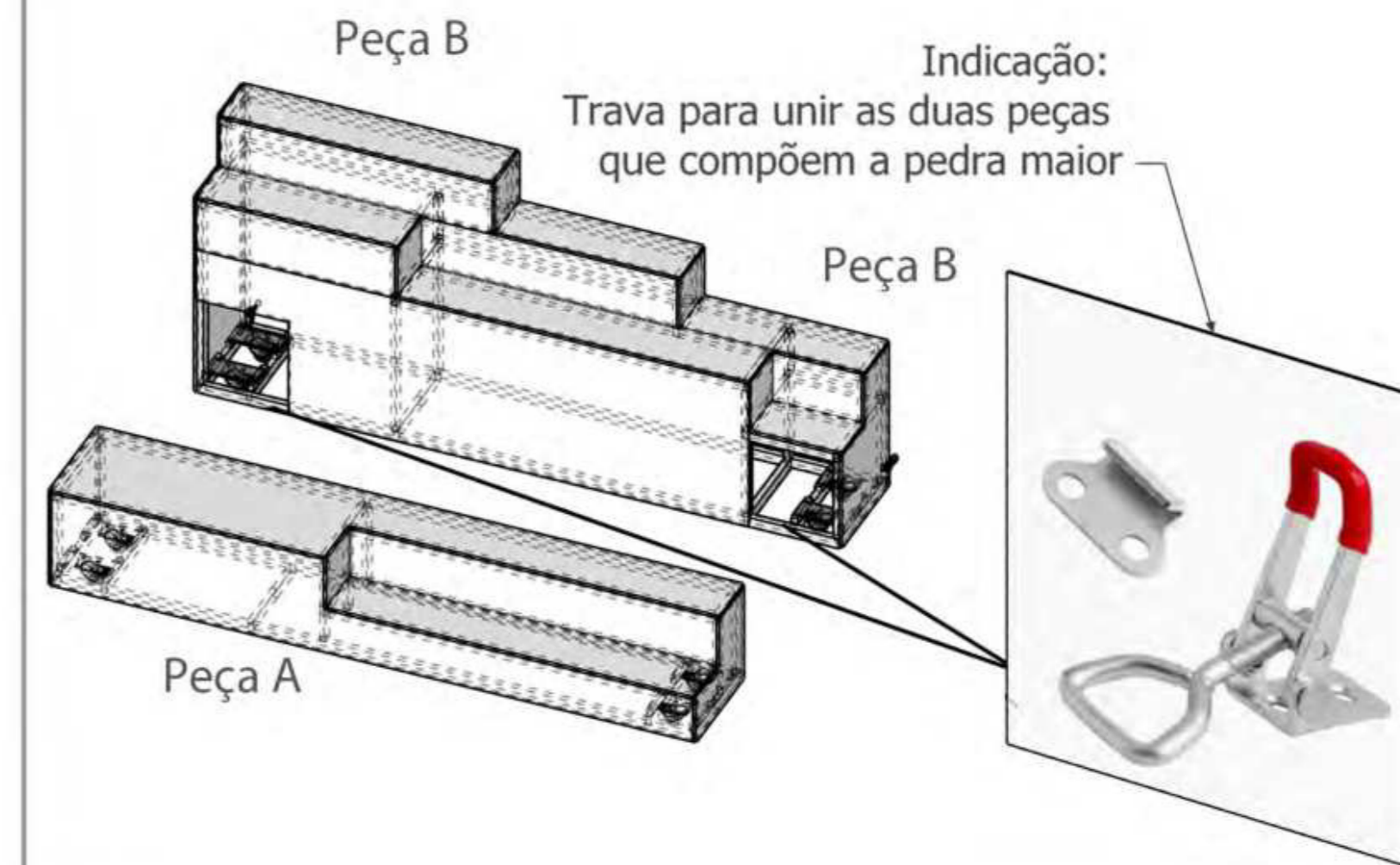

Teatro Guaira Curitiba
Giselle

REV.	DESCRIÇÃO	DATA
01		30/01/2026

Direção: Luiz Fernando Bongiovanni

Cenografia: Renato Theobaldo
e-mail: renatotheobaldo@uol.com.br

CENOGRAFIA - Detalhamentos

Pedra 1 (Pedra Maior)

DESENHO	HELPERO	FOLHA	TAMANHO	REV.
		03	A3	01

Pedra 2 (Pedra Menor)

No desenho sugerimos uma base de madeira que deverá ser revestida de isopor para que o desenho da pedra seja realista. Todo o acabamento será em fibra de vidro

A peça deve ter a funcionalidade de um escorregador na parte frontal esquerda para que permita um bailarino escorregar do banco para o chão.

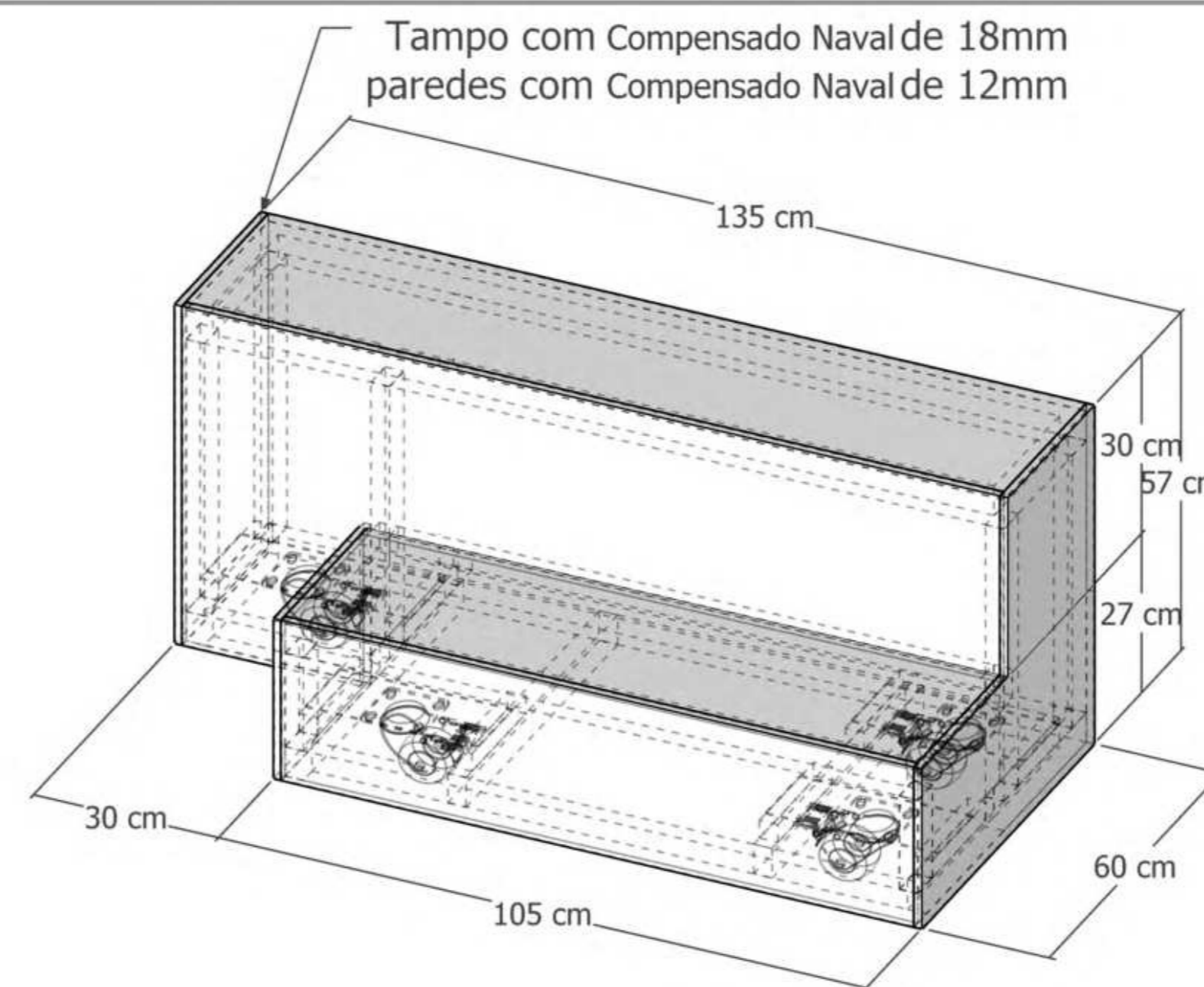
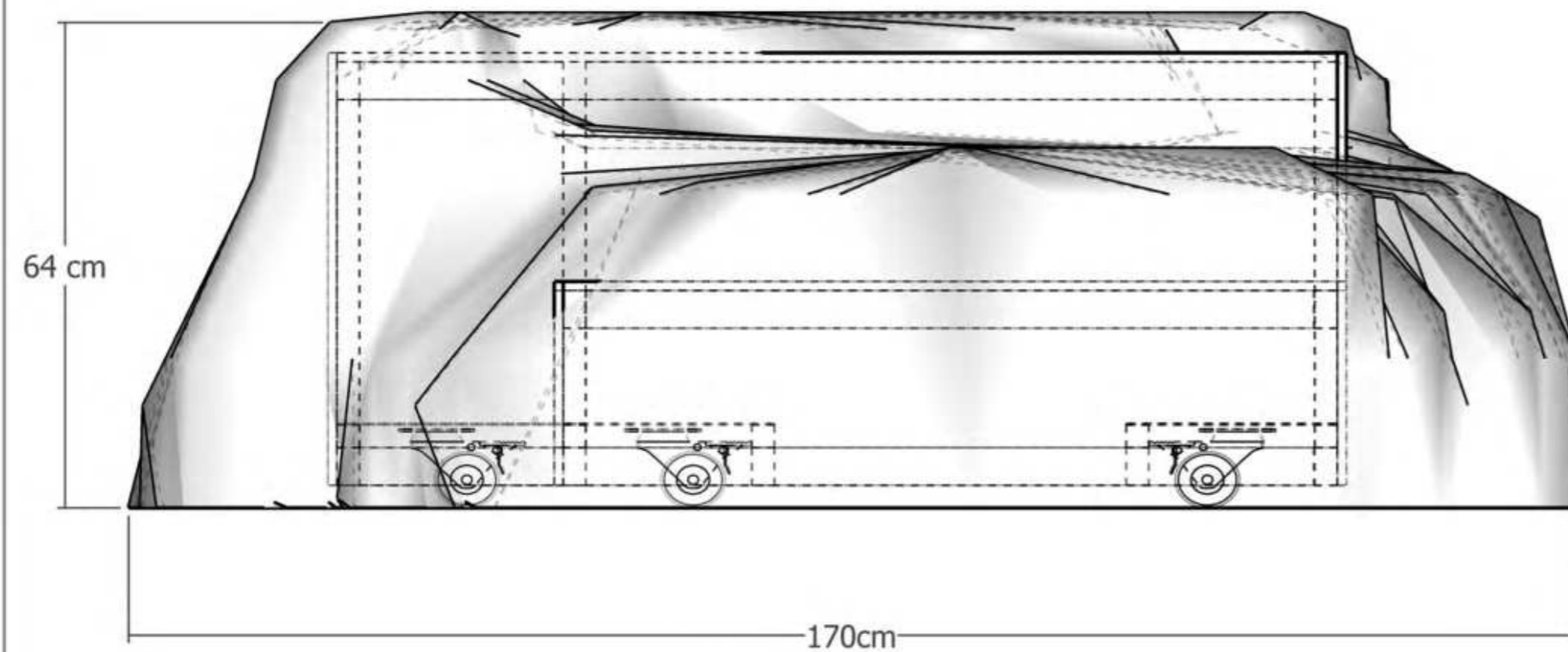
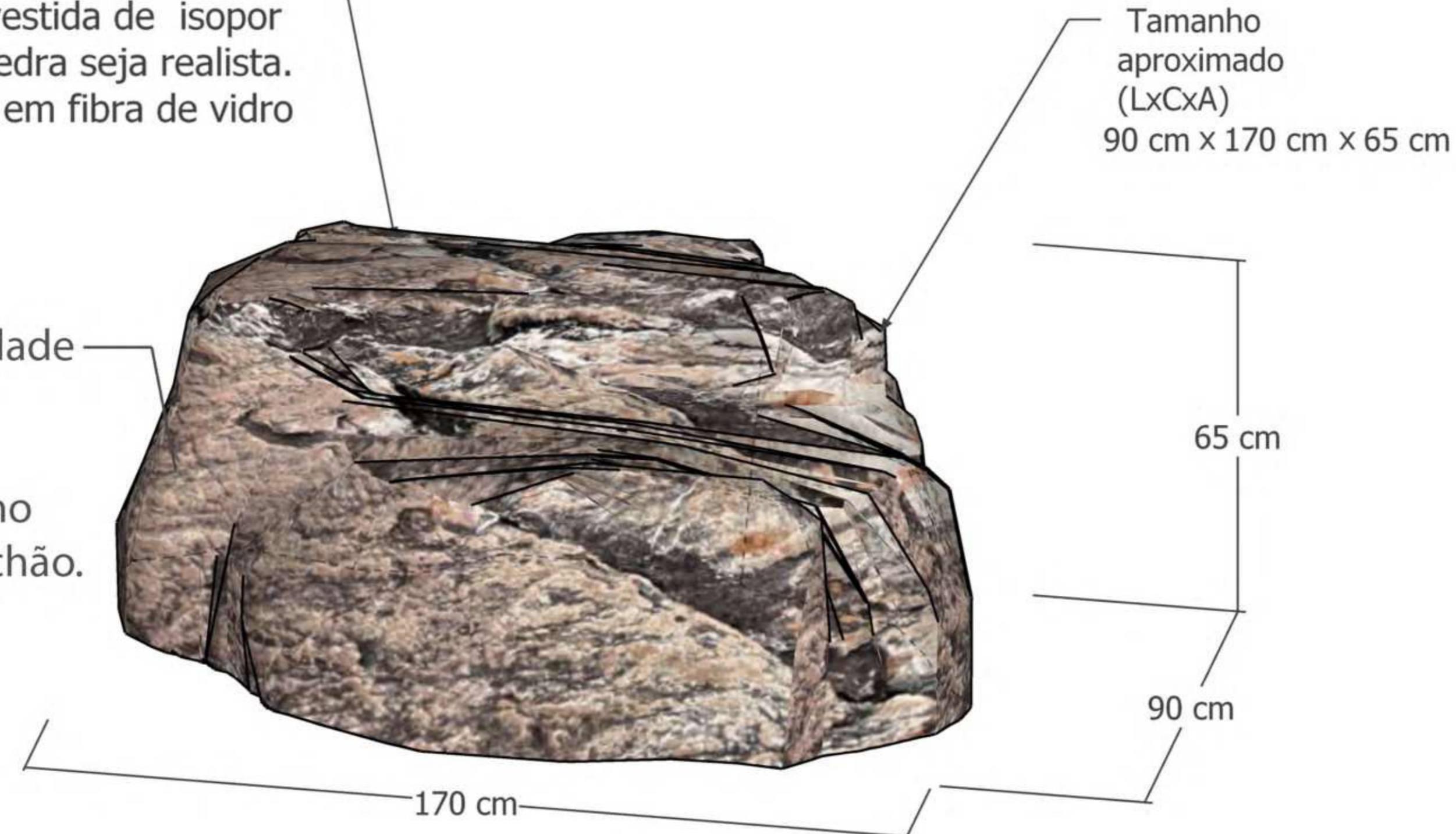

Referencia da textura:
Pintura de arte
a base de água
com aplicação de verniz
acetinado incolor



Teatro Guaira Curitiba
Giselle

REV.	DESCRIÇÃO	DATA
01		30/01/2026

Direção: Luiz Fernando Bongiovanni

Cenografia: Renato Theobaldo
e-mail: renatotheobaldo@uol.com.br

CENOGRAFIA - Detalhamentos

Pedra 2 (Pedra Menor)

DESENHO NÚMERO	FOLHA NÚMERO	REV.
04	A3	01

NOTA:
MEDIDAS EM CENTÍMETRO

Pedra 2 (Pedra Menor)

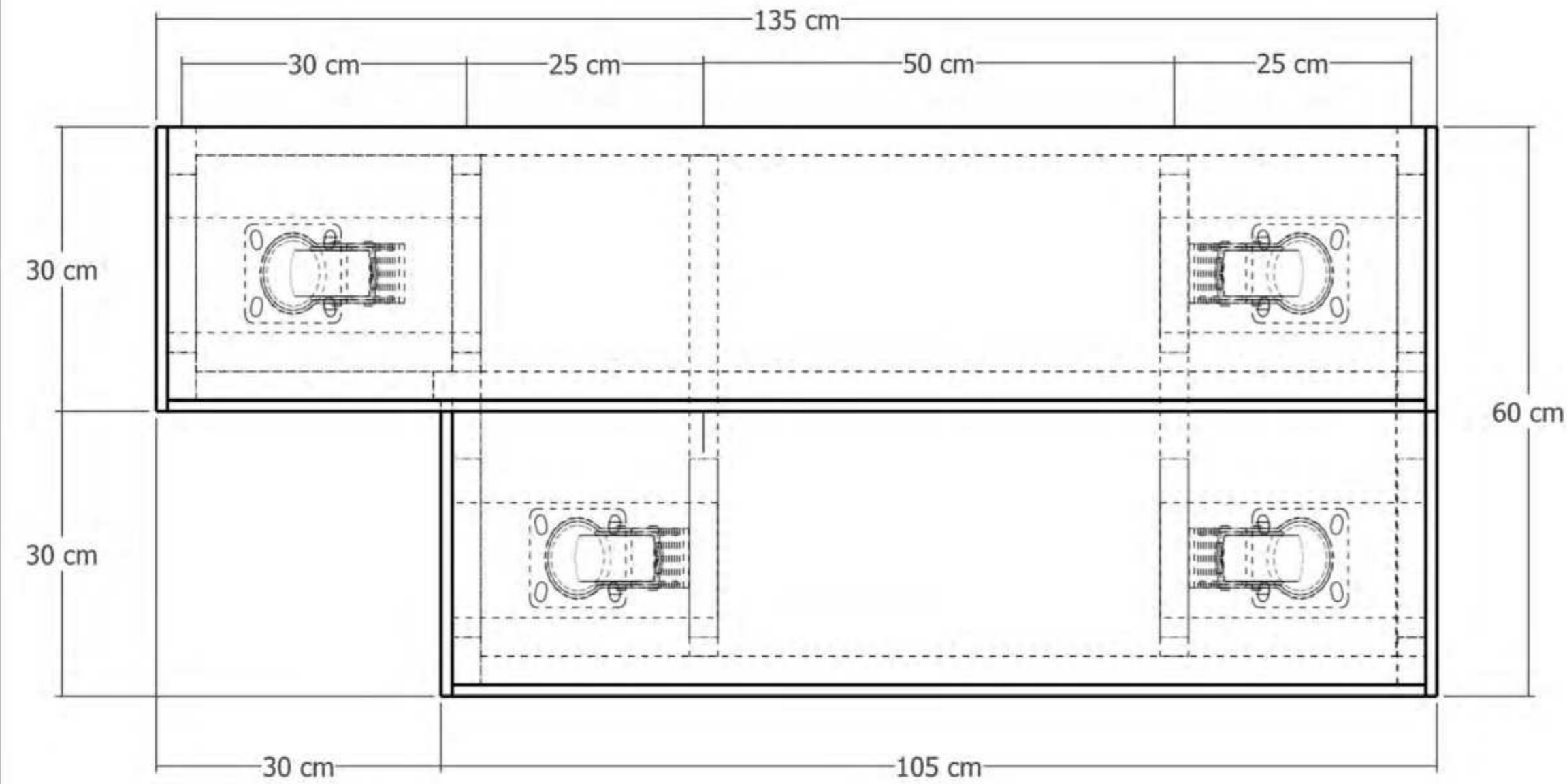

Planta

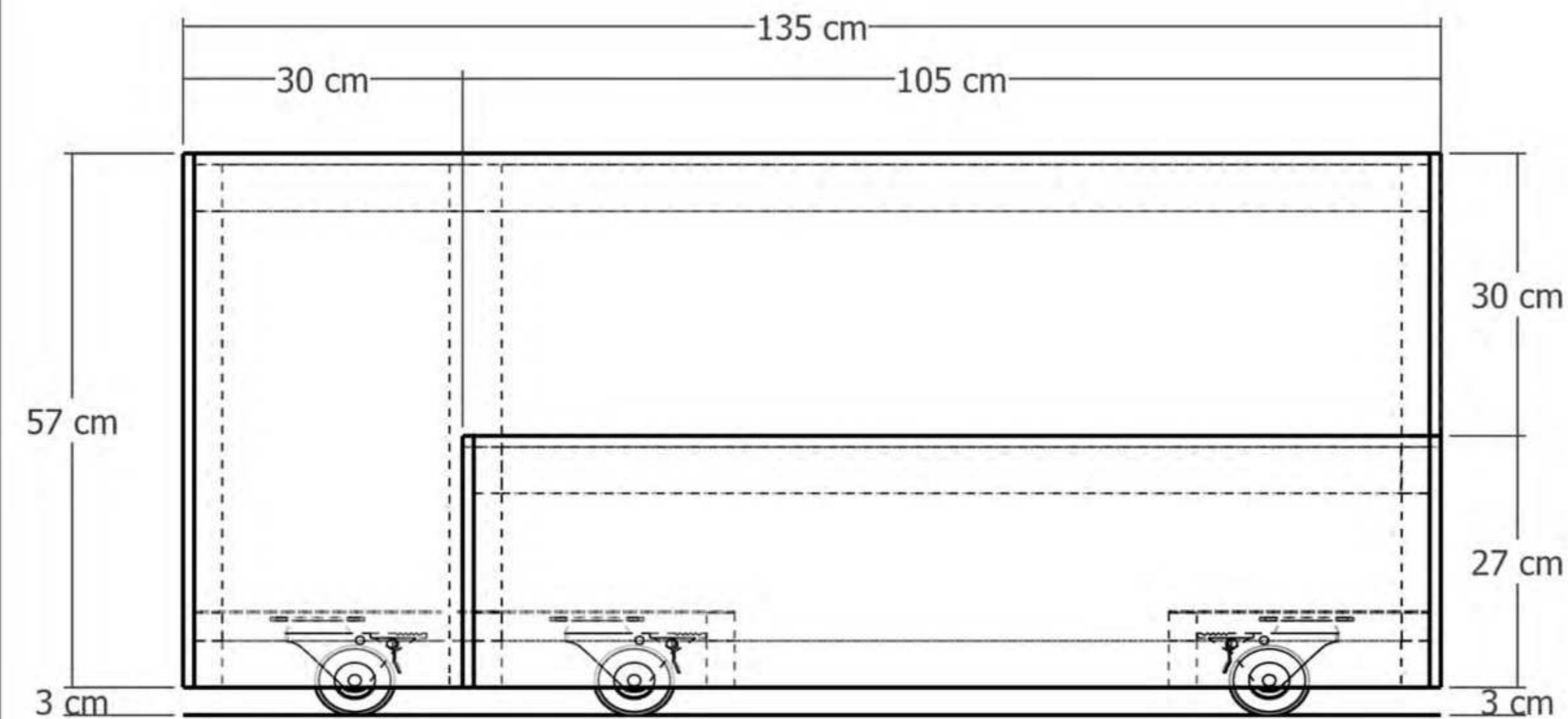

Vista Frontal

NOTA:
MEDIDAS EM CENTÍMETRO

Tampo com Compensado Naval de 18mm
paredes com Compensado Naval de 12mm

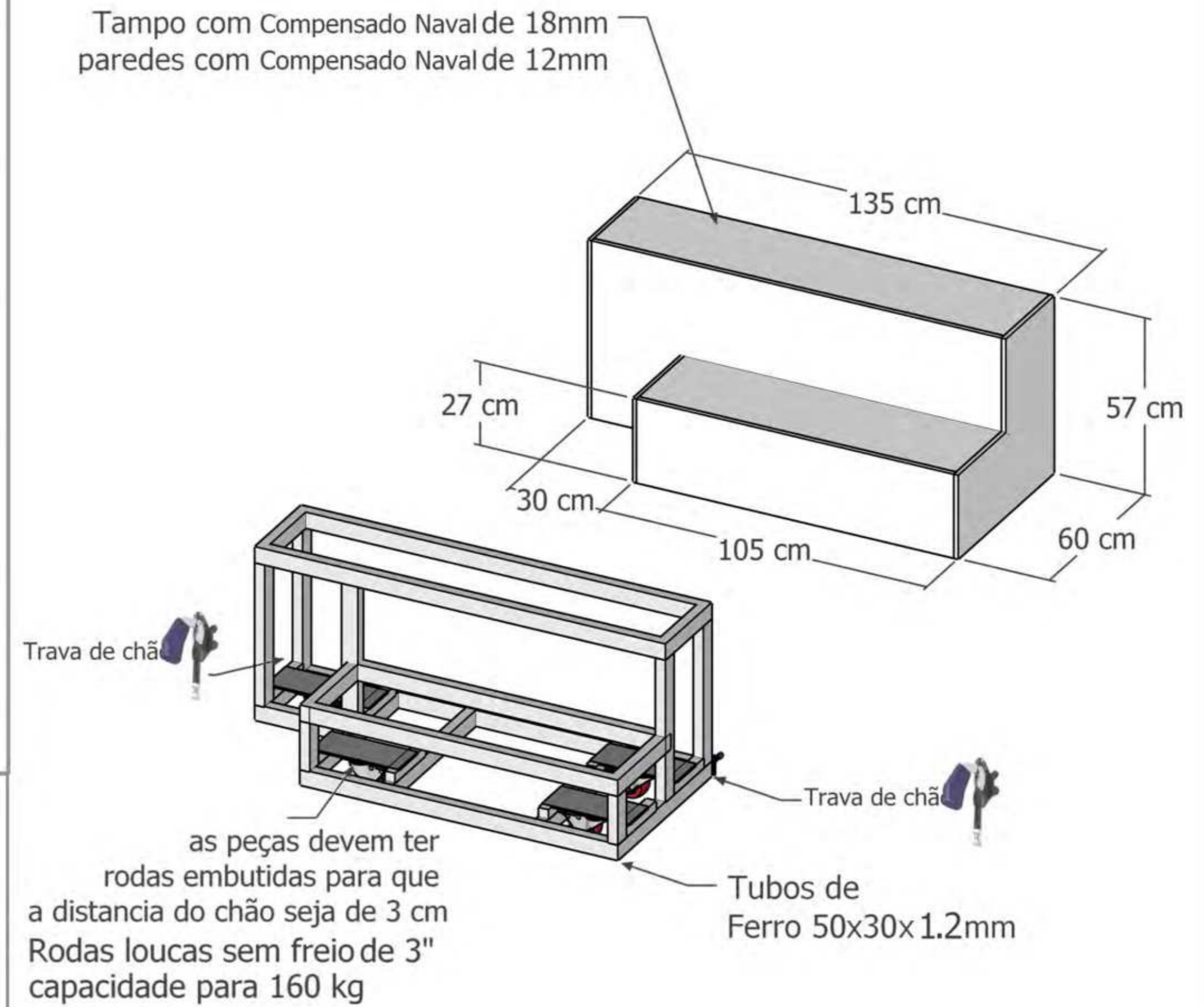

Teatro Guaira Curitiba
Giselle

REV.	DESCRIÇÃO	DATA
01		30/01/2026

Direção: Luiz Fernando Bongiovanni

Cenografia: Renato Theobaldo
e-mail: renatotheobaldo@uol.com.br

CENOGRAFIA - Detalhamentos

Pedra 2 (Pedra Menor)

DESENHO	ALTERNATIVA	FOLHA	TAMANHO	REV.
		05	A3	01

Referência de matéria
A pintura deve ser em tons de verde
e pode ser feita com pistola de ar
com tinta pva a base de água



Base de tela plástica com malha de 25mm

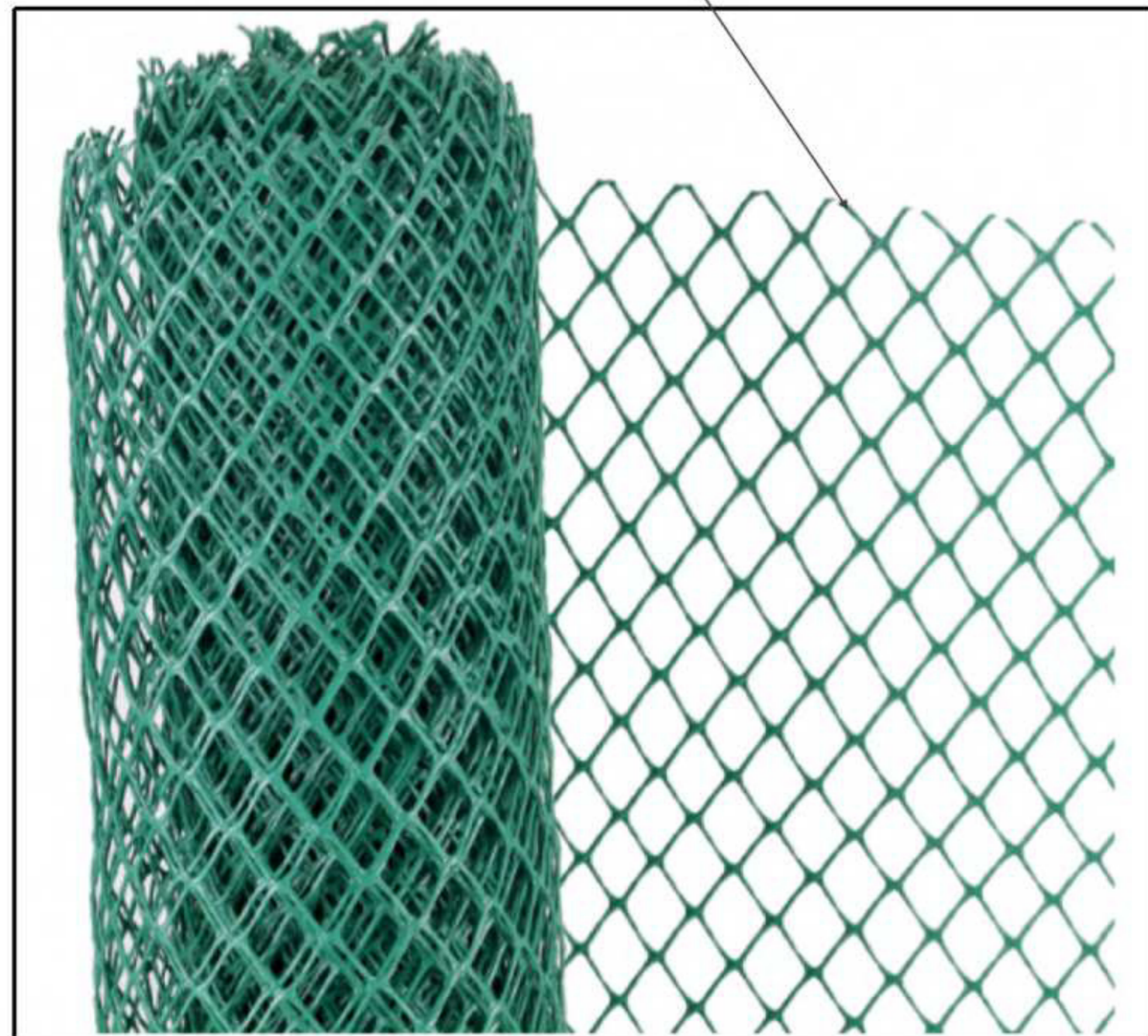

NOTA:
MEDIDAS EM CENTÍMETRO

Copa da Árvore (Quantidade: x5)

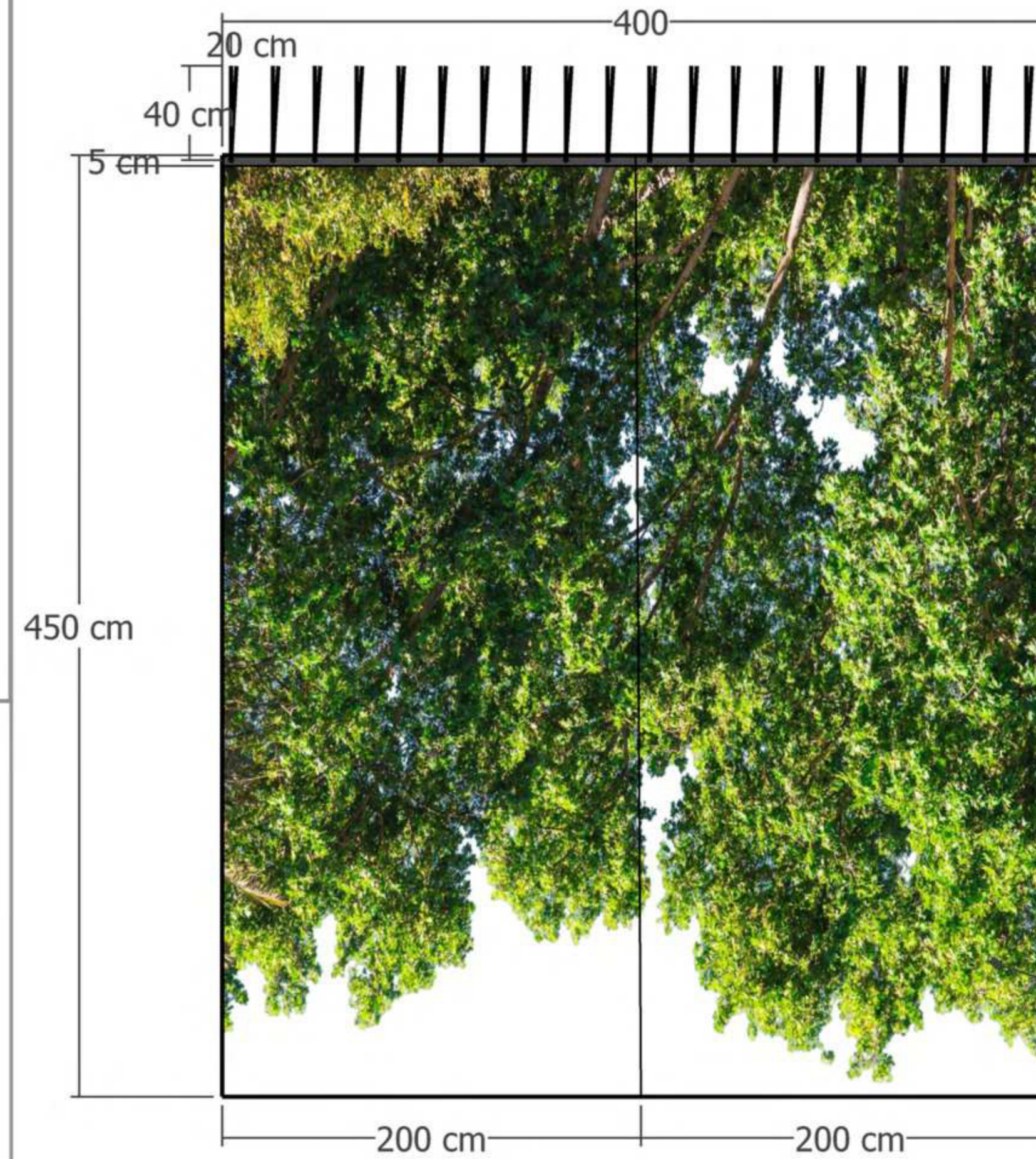

No topo da peça deve ter
uma tala de polipropileno
de 5 centímetros com cadaços
(fitas de 10mm de algodão)
costurados na tala com
o comprimento de 40 cm
a cada 20cm.

espuma de poliuretano flexível
de 5cm
na densidade 23

A copa deveser dividida
em 2 peças de 200cm x 450 cm



tala de polipropileno
de 5 centímetros

Teatro Guairá Curitiba
Giselle

REV.	DESCRIÇÃO	DATA
01		30/01/2026

Direção: Luiz Fernando Bongiovanni

Cenografia: Renato Theobaldo
e-mail: renatotheobaldo@uol.com.br

CENOGRAFIA - Detalhamentos

Copa da Árvore

DESENHO AUXILIAR	FOLHA TAPABUENHO	REV.
06	A3	01

Backdrop Floresta

Peça impressa em tecido Decotex-20 composta por 6 peças de 280 cmx850 cm
No topo da peça deve ter uma tala de polipropileno de 5 centímetros com cadarços
(fitas de 10mm de algodão) costurados na tala com o comprimento de 40 cm
a cada 20cm. para ser amarrado nas varas do teatro.
Na base uma bainha de 6cm com 6 tubos de metalon de 1"x 280 cm
O tubo deverá ser pintado de preto e fixado na bainha.

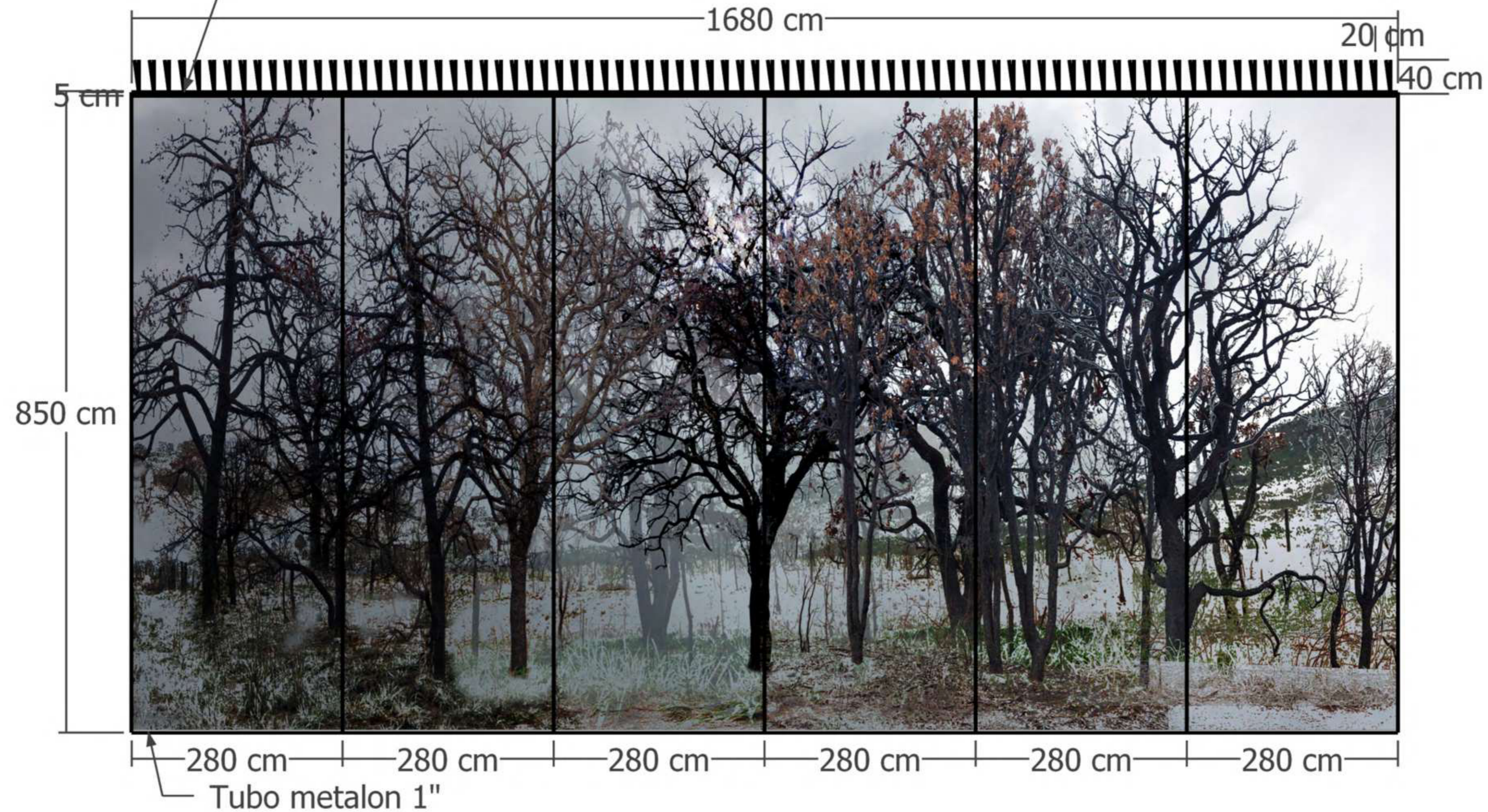

Observação :

- * As 6 peças (bandeiras) não estão conectadas entre se.
- * A arte final para impressão será fornecida.

NOTA:
MEDIDAS EM CENTÍMETRO

Teatro Guaira Curitiba
Giselle

REV.	DESCRIÇÃO	DATA
01		30/01/2026

Direção: Luiz Fernando Bongiovanni

Cenografia: Renato Theobaldo
e-mail: renatotheobaldo@uol.com.br

CENOGRAFIA - Detalhamentos

Backdrop Floresta

DESENHO	ALTERNATIVA	FOLHA	TAMANHO	REV.
08		A3		01

Lápide

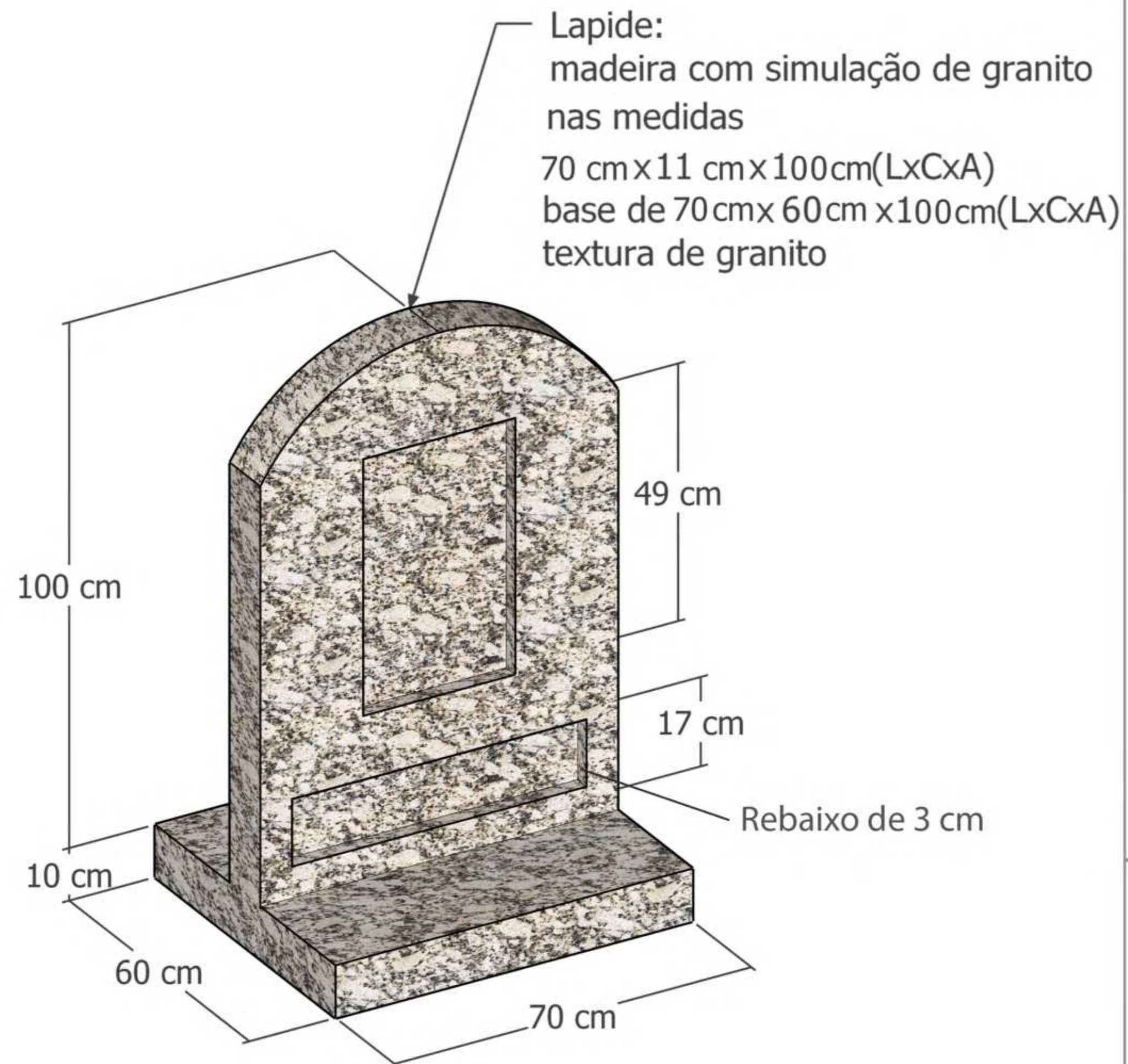

Referencia da textura:
Pintura de arte
a base de água
com aplicação de verniz
acetinado incolor

NOTA:
MEDIDAS EM CENTÍMETRO

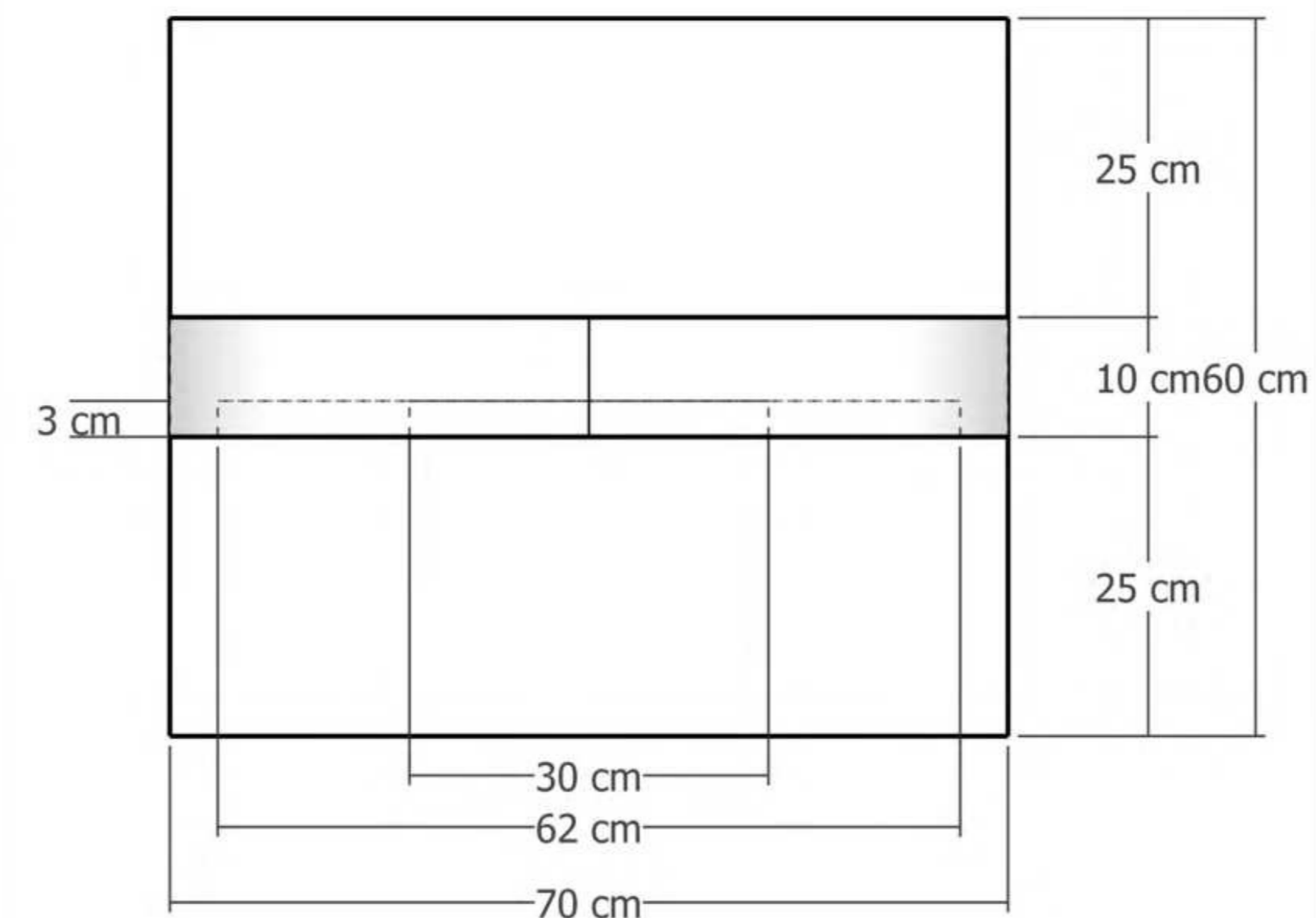

Lápide - Planta

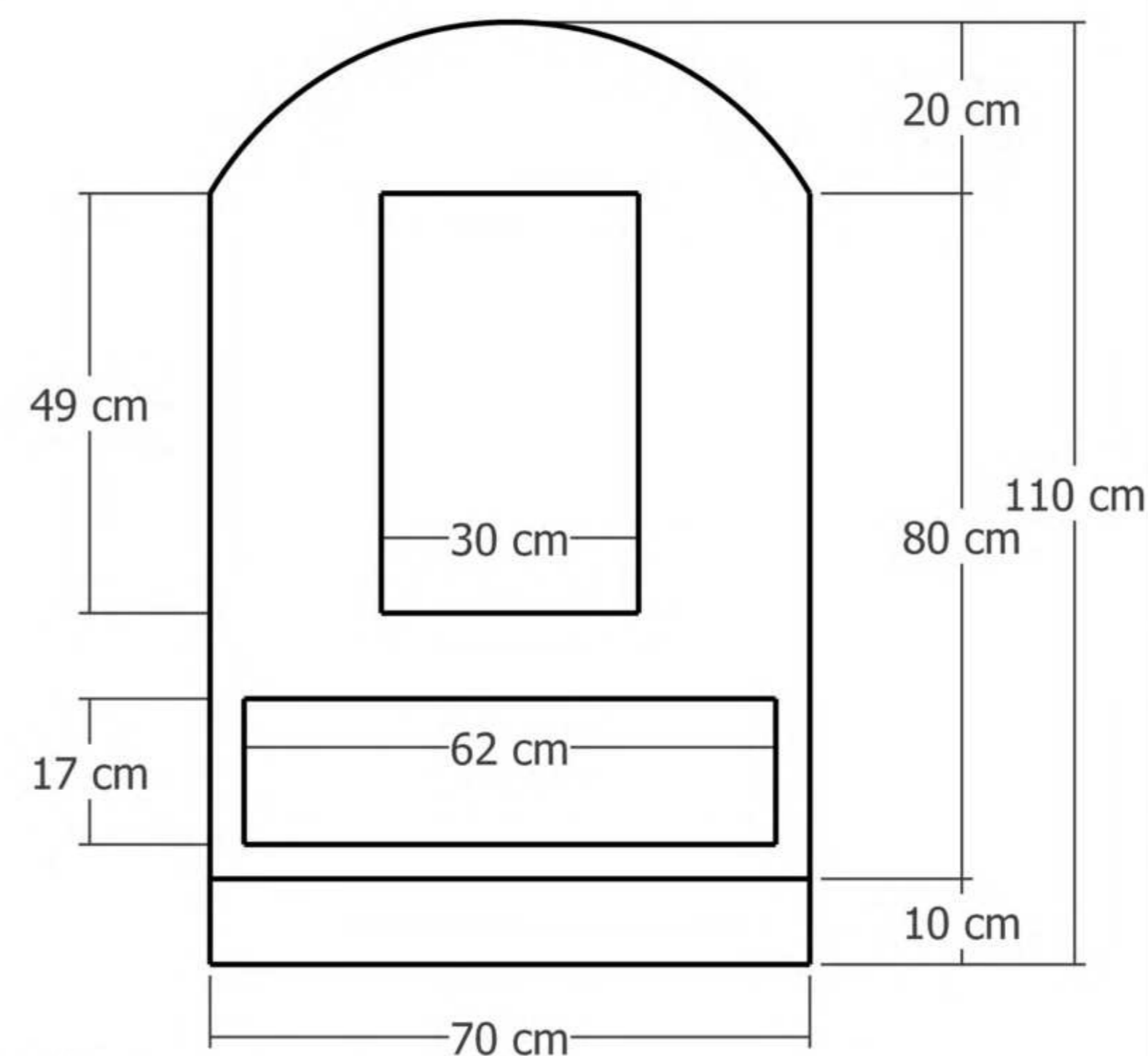

Lápide - Vista Frontal

Teatro Guaira Curitiba Giselle		
REV.	DESCRIÇÃO	DATA
01		30/01/2026
Direção: Luiz Fernando Bongiovanni		
Cenografia: Renato Theobaldo e-mail: renatotheobaldo@uol.com.br		
CENOGRAFIA - Detalhamentos		
Lápide		
DESIGNO AUXILIAR	FOLHA TAPARIQUÉ	REV.
09	A3	01

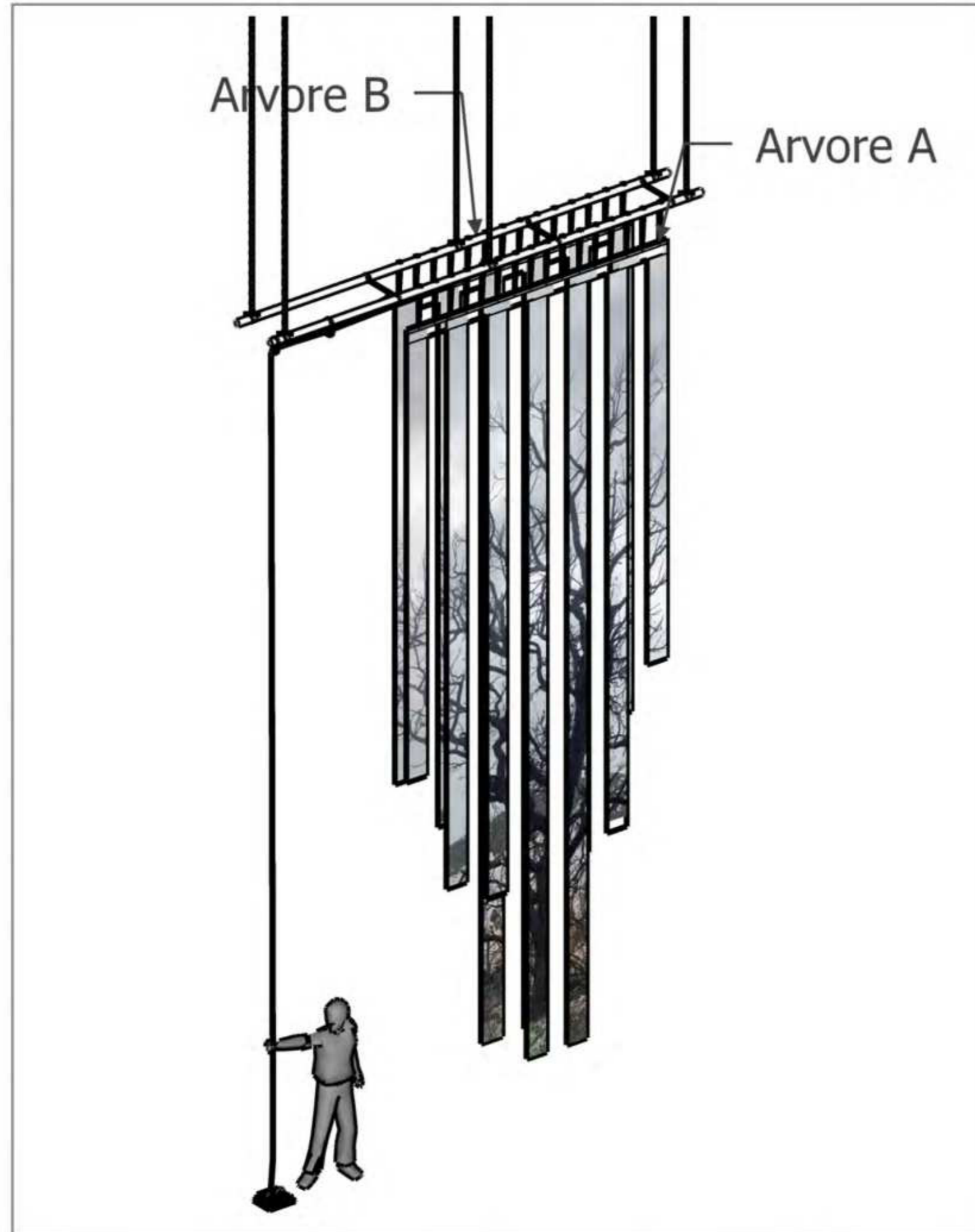

4 conjuntos com rodízios náuticos e fios de polipropileno de 6mm
 - Conecta varas para aproximação dos plano das arvoes.

No primeiro ato as varas de cada conjunto de árvores estão "coladas" uma na outra.
 No segundo ato elas ficam soltas ou seja na posição normal.
 Serão necessários 4 moitões náuticos normais e um triplo(como referência)
 São 4 conjuntos de varas (8 varas serão atualizadas)

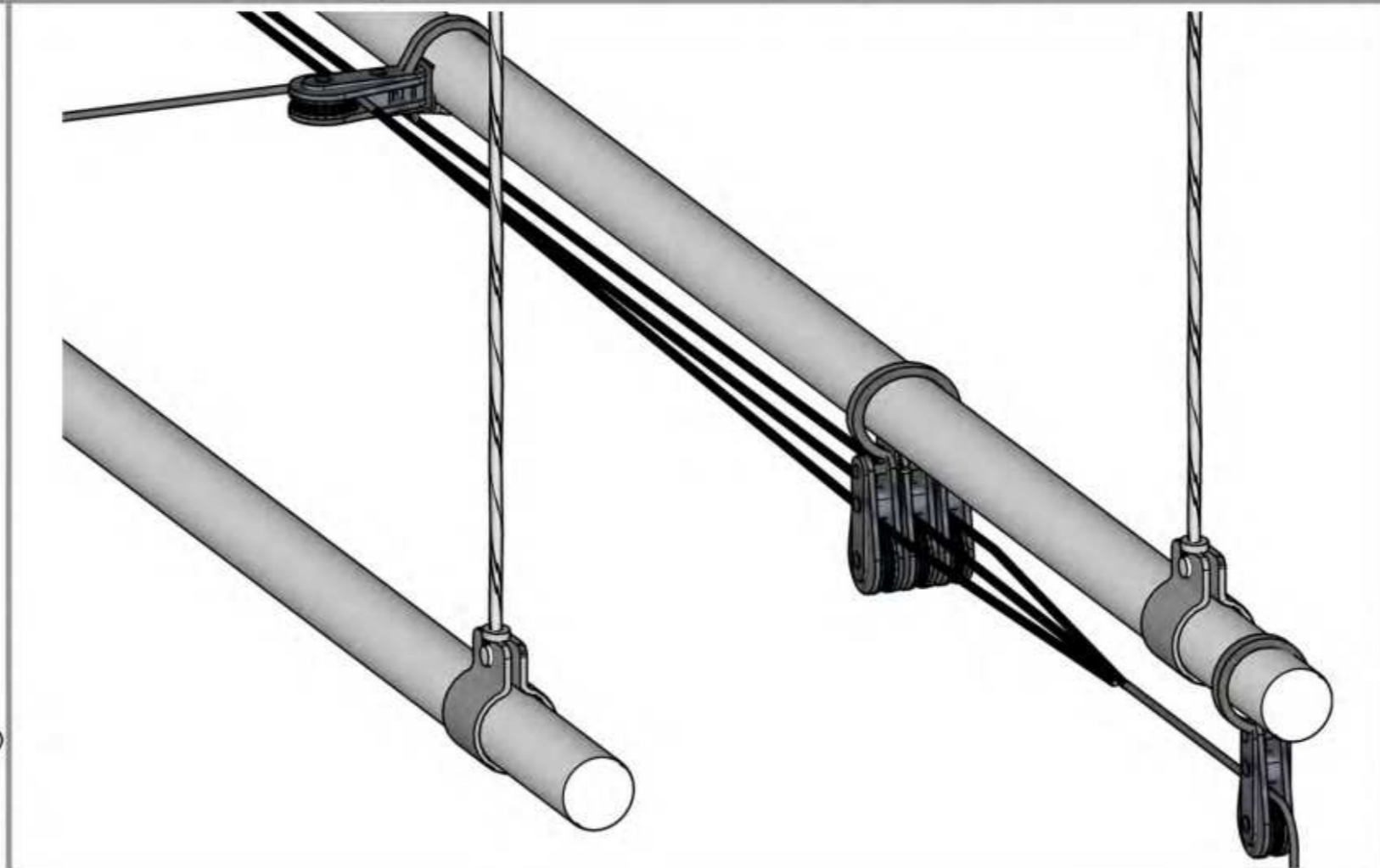
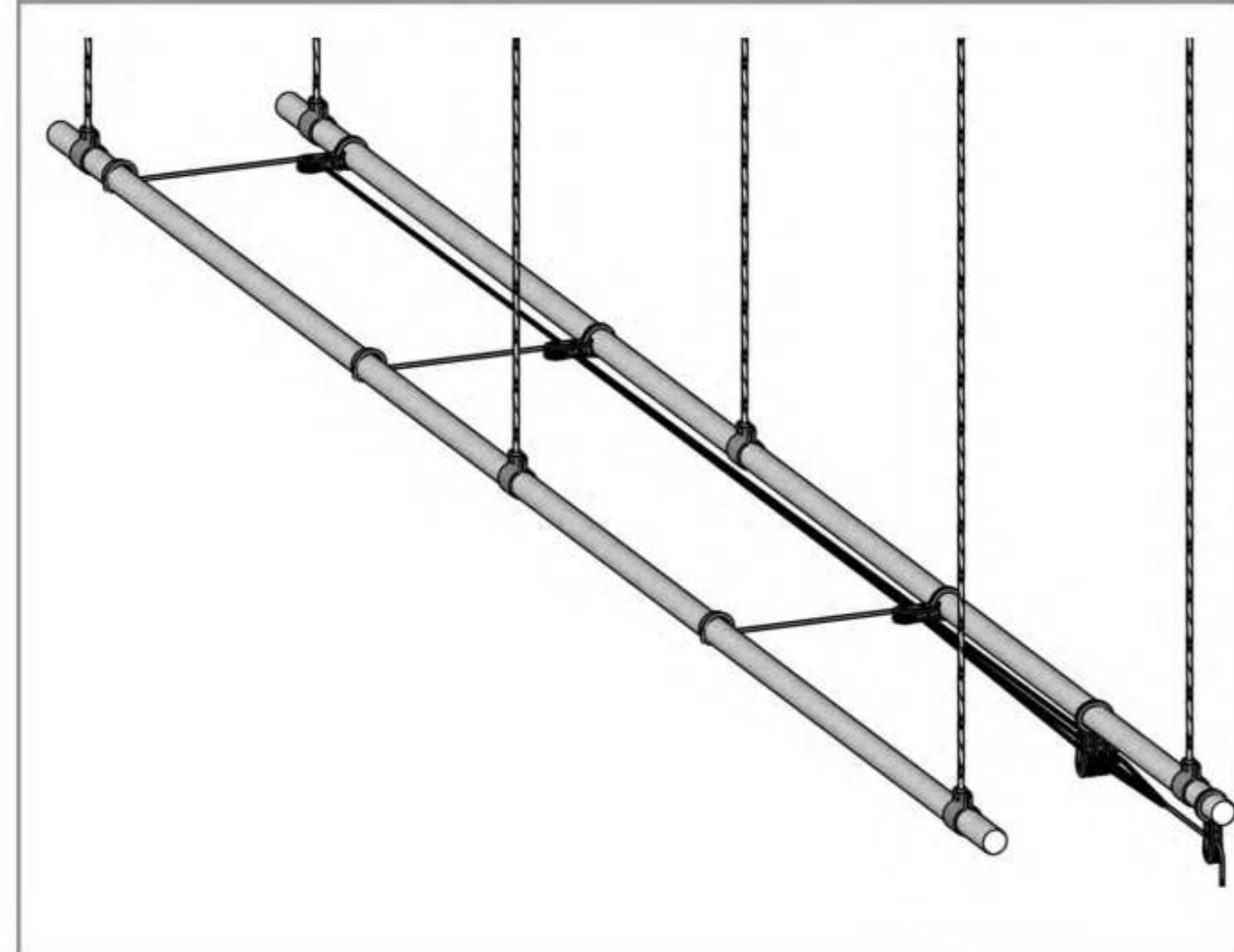

Base de ferro para colocação de peso (utilizado em teatros) chapa de metal 25x30x0,3cm

Conjunto de moitão náutico para manobra.

Referência de peças são moitão náutico



Teatro Guaira Curitiba		
Giselle		
REV.	DESCRIÇÃO	DATA
01		30/01/2026
Direção: Luiz Fernando Bongiovanni		
Cenografia: Renato Theobaldo		
e-mail: renatotheobaldo@uol.com.br		
CENOGRAFIA - Detalhamentos		
Conjunto de moitão náutico para manobra.		
DESENHO AUXILIAR:	FOLHA TAPABOIA:	REV.
10	A3	01

NOTA:
 MEDIDAS EM CENTÍMETRO

Embalagem Case

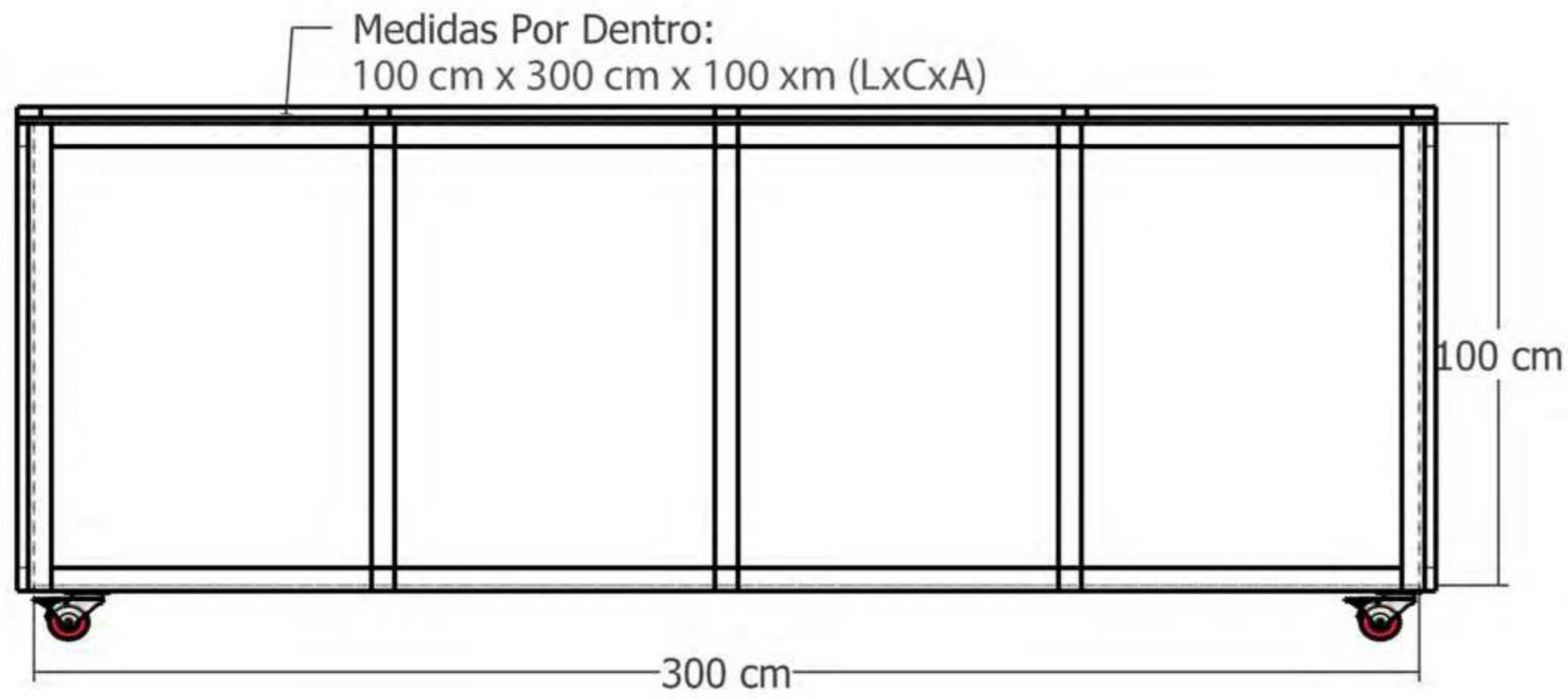

Case - Vista Frontal

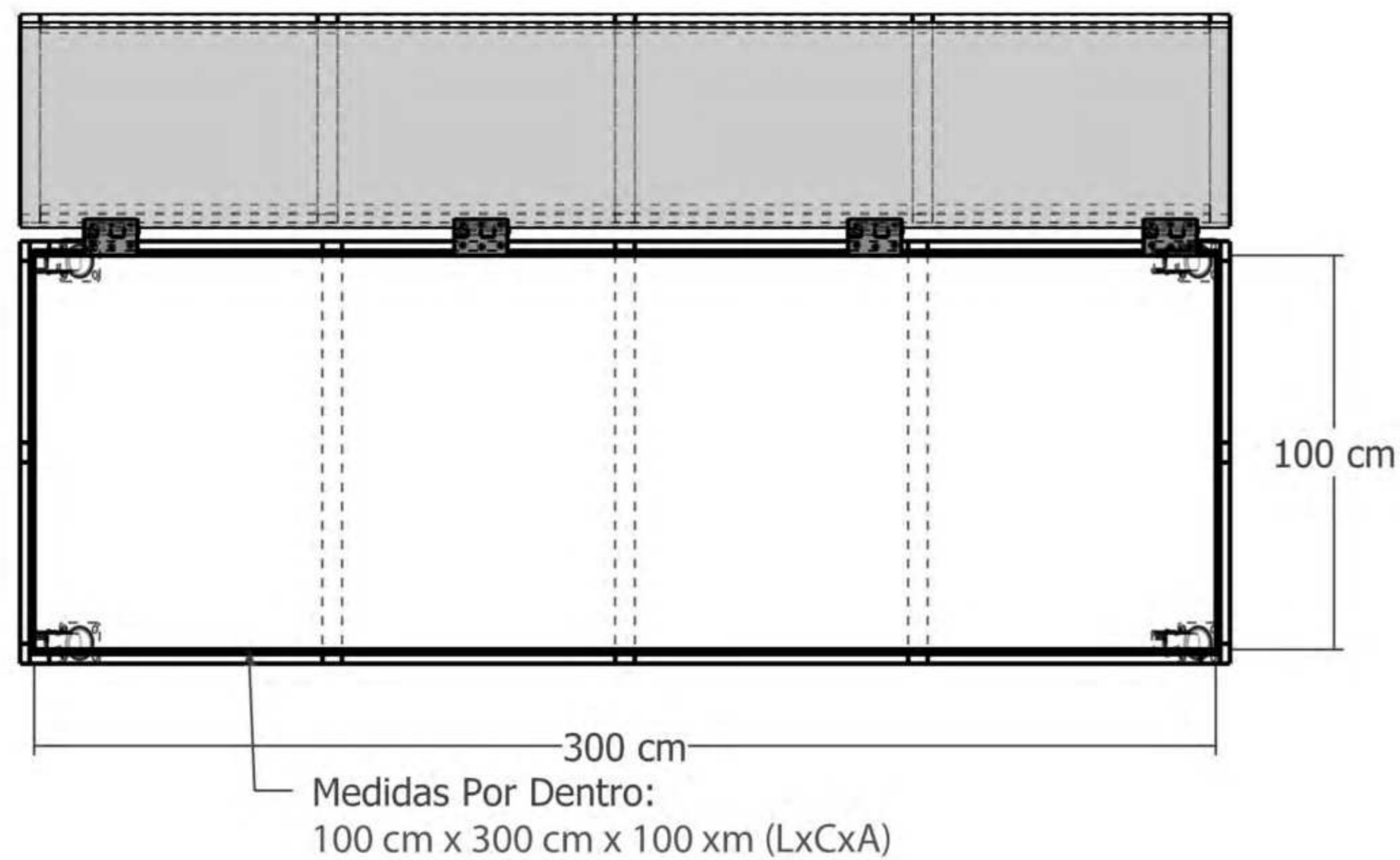

Case - Planta

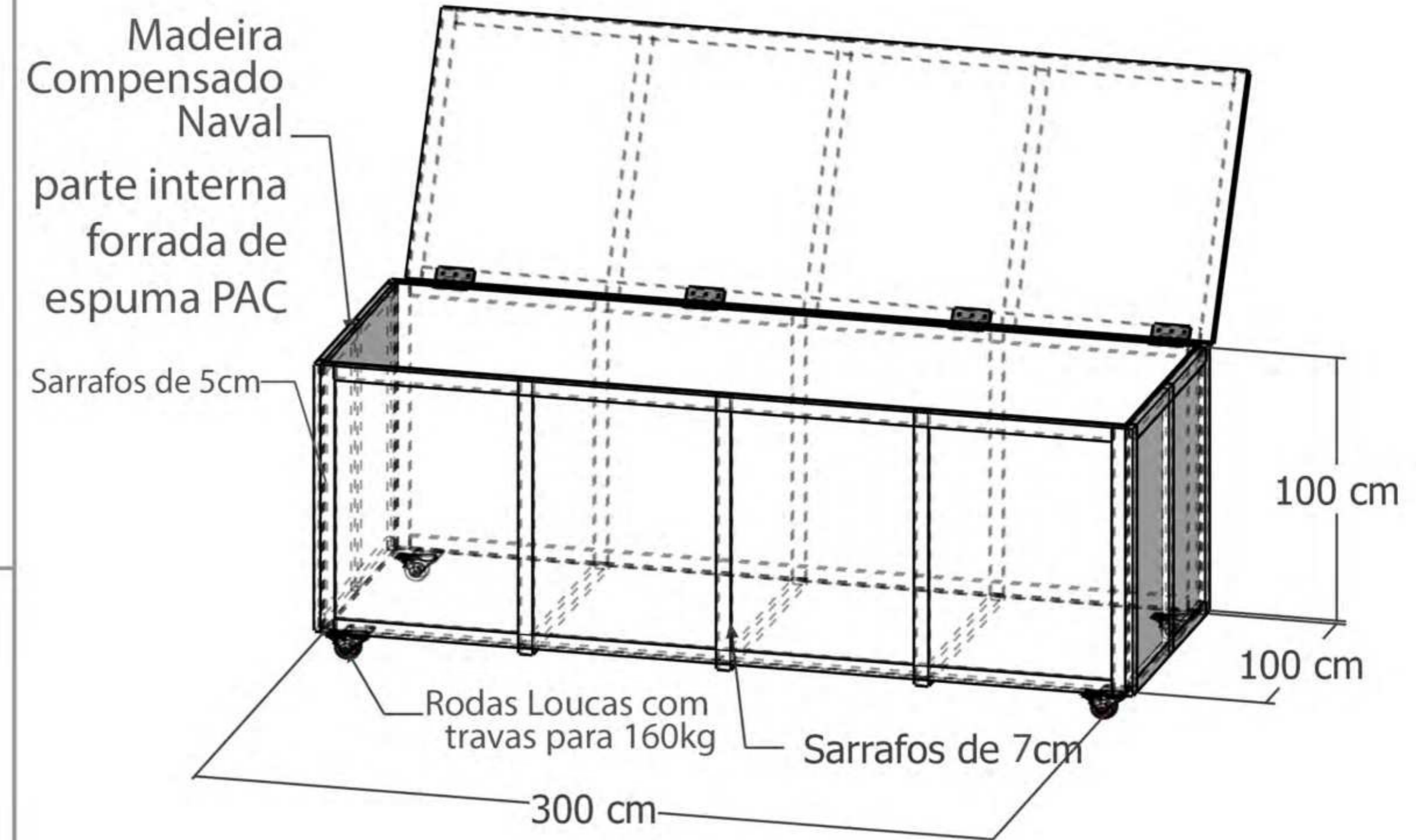

Case de Madeira Compensado Naval
Medidas por dentro : 100x300x100cm (LxCxA)
Parede Compensado Naval de 10mm
Piso Compensado Naval de 18mm
Sarrafos das paredes de 5cm
Sarrafos da base de 7cm
parte interna forrada de espuma PAC.
Rodas Loucas com travas para 160kg

NOTA:
MEDIDAS EM CENTÍMETRO

Teatro Guaira Curitiba
Giselle

REV.	DESCRIÇÃO	DATA
01		30/01/2026

Direção: Luiz Fernando Bongiovanni

Cenografia: Renato Theobaldo
e-mail: renatotheobaldo@uol.com.br

CENOGRAFIA - Detalhamentos

Embalagem

DESENHO ELABORADO	FOLHA TAPABANDO	REV.
11	A3	01

Embalagem Capas

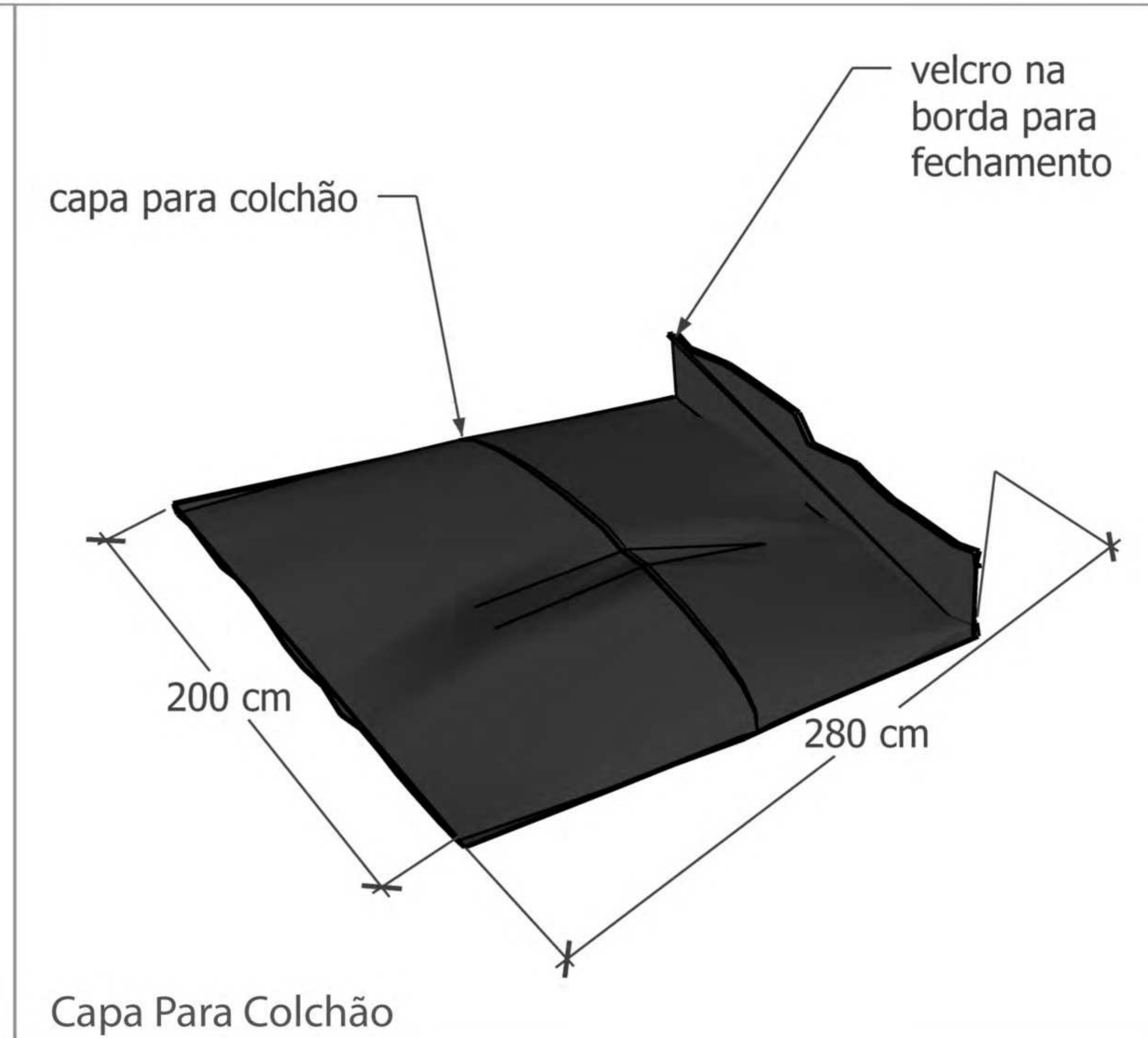

NOTA:
MEDIDAS EM CENTÍMETRO

Teatro Guaira Curitiba
Giselle

REV.	DESCRIÇÃO	DATA
01		30/01/2026

Direção: Luiz Fernando Bongiovanni

Cenografia: Renato Theobaldo
e-mail: renatotheobaldo@uol.com.br

CENOGRAFIA - Detalhamentos

Embalagem

DESENHO	ALTERNATIVA	FOLHA	TAMANHO	REV.
	13	A3		01