



ESTADO DO PARANÁ
CENTRO CULTURAL TEATRO GUAÍRA - CCTG
DIRETORIA ADMINISTRATIVA E FINANCEIRA – DIAFI

Protocolo nº 20.618.817-0

Pregão Eletrônico nº 9/2023

– EDITAL (página 1 de 38)

EDITAL

O ESTADO do PARANÁ, por intermédio da Comissão Permanente de Contratação/CPC do CENTRO CULTURAL TEATRO GUAÍRA/CCTG, torna público que realizará licitação nos seguintes termos:

PREGÃO ELETRÔNICO: 9/2023 TIPO: MENOR PREÇO EXCLUSIVO PARA ME E EPP ID: 1013882	Acolhimento/Abertura/Divulgação de Propostas: Até 14 h 00 min do dia 18/08/2023 Início da sessão / disputa de lances: 14 h 30 min do dia 18/08/2023 Será sempre considerado o horário de Brasília (DF) para todas as indicações de tempo constantes neste edital.
--	--

1 OBJETO:

A presente licitação tem por objeto a aquisição de mobiliários: cadeiras e armários para atender a demanda em departamentos setores e direção deste CCTG. – Centro Cultural Teatro Guaíra, com satisfação das especificações e exigências enunciadas no ANEXO I.

2 VALOR MÁXIMO DA LICITAÇÃO:

O preço global máximo para o presente procedimento licitatório é de R\$ 144.082,20 (cento e quarenta e quatro mil, oitenta e dois reais e vinte centavos).

3 DOS RECURSOS ORÇAMENTÁRIOS:

Dotação orçamentária: 5132.13.122.42.6200– Gestão Administrativa do CCTG
Elemento da despesa: 4490.5242 (Mobiliário em geral) na Fonte 250 – Recursos próprios.
Valor R\$ 76.719.62(setenta e seis mil, setecentos e dezenove reais e sessenta e dois centavos).

4 SISTEMA DO PREGÃO ELETRÔNICO:

O pregão será realizado por meio do sistema eletrônico de licitações do Banco do Brasil. O endereço eletrônico para recebimento e abertura de propostas é o www.licitacoes-e.com.br.

O edital está disponível na *internet*, nas páginas do Portal Nacional de Contratações Públicas <https://pncp.gov.br/>, www.comprasparana.pr.gov.br, www.licitacoes-e.com.br, www.transparencia.pr.gov.br e www.teatroguaira.pr.gov.br

Os trabalhos serão conduzidos pelo pregoeiro Carlos A G Santos e equipe de apoio, designados pela Resolução/Portaria n.º13/2023, servidor do Centro Cultural Teatro Guaíra/CCTG.

E-mail: pregao-cpl@cctg.pr.gov.br

Telefones: 41 3304-7929

Endereço: Rua XV de Novembro, nº 971 – sala 209, 2º andar, CEP: 80.060-000 – Centro, Curitiba/PR.
O atendimento será feito no horário das 08h30 às 12h00 e das 13h30 às 17h00.



ESTADO DO PARANÁ
CENTRO CULTURAL TEATRO GUÁIRA - CCTG
DIRETORIA ADMINISTRATIVA E FINANCEIRA – DIAFI

Protocolo nº 20.618.817-0

Pregão Eletrônico nº 9/2023

– EDITAL (página 2 de 38)

5 ESCLARECIMENTOS, IMPUGNAÇÕES E RECURSOS:

5.1 ESCLARECIMENTOS E IMPUGNAÇÕES:

Qualquer pessoa é parte legítima para impugnar edital de licitação por irregularidade na aplicação da Lei Federal n.º 14.133, de 2021 e do Decreto n.º 10.086, de 2022, ou para solicitar esclarecimentos e providências sobre os seus termos, devendo protocolar o pedido, no prazo de até 3 (três) dias úteis antes da data de abertura do certame, em campo específico no sítio eletrônico www.comprasparana.pr.gov.br, pelo qual serão respondidos os esclarecimentos solicitados, no prazo de até 3 (três) dias úteis, limitado ao último dia útil anterior à data da abertura do certame.

5.2 RECURSOS E CONTRARRAZÕES:

As razões de recurso e as contrarrazões poderão ser enviadas exclusivamente por meio eletrônico, observando as regras dispostas no item 9 das Condições Gerais deste Edital;

5.3 DISPONIBILIDADE DOS AUTOS:

No curso da licitação, os autos do processo licitatório estarão à disposição dos interessados no sistema E-protocolo no site <https://www.e-protocolo.pr.gov.br>, devendo os interessados apresentarem requisição de acesso ao protocolo via sistema.

6 CONDIÇÕES DA LICITAÇÃO:

6.1 A licitação e a contratação dela decorrente são reguladas pelas condições específicas e gerais do pregão e pelo disposto nos demais anexos do edital.

6.2 A licitação será regida pela Lei Federal n.º 14.133, de 2021, pelo Decreto n.º 10.086, de 2022, pela Lei Complementar Federal n.º 123, de 2006, bem como as suas devidas alterações.



ESTADO DO PARANÁ
CENTRO CULTURAL TEATRO GUÁIRA - CCTG
DIRETORIA ADMINISTRATIVA E FINANCEIRA – DIAFI

Protocolo nº 20.618.817-0

Pregão Eletrônico nº 9/2023

– EDITAL (página 3 de 38)

CONDIÇÕES ESPECÍFICAS DO PREGÃO

1 CRITÉRIO DE ACEITABILIDADE DE PREÇOS: PREÇO MÁXIMO

Encerrada a fase de lances, após a negociação, serão desclassificadas as propostas que permanecerem acima dos valores unitários máximos e totais máximos fixados neste Edital.

2 CRITÉRIO DE JULGAMENTO DAS PROPOSTAS:

2.1 Na fase de disputa, o critério de aceitabilidade de preços no sistema de compras eletrônicas é o valor máximo do lote, fixado no Termo de Referência, **Anexo I** deste Edital.

2.1.1 Os valores que permanecerem acima (ou com lances negativos, no caso de critério de julgamento de maior desconto) do(s) valor(es) unitário(s) máximo(s) do(s) lote(s), nesta fase, serão desclassificados”.

2.2. O julgamento das propostas será realizado de acordo com critério de MENOR PREÇO.

2.3 Encerrada a fase de lances, após a negociação, as propostas que permanecerem acima (ou com lances negativos, no caso de critério de maior desconto) do(s) valor(es) unitário(s) máximo(s) do(s) lote(s), serão desclassificadas.”

3 PRAZO MÍNIMO DE VALIDADE DAS PROPOSTAS:

O prazo de validade das propostas, que deverá constar no Descritivo das Propostas de Preços (Anexo III), não poderá ser inferior ao fixado neste edital.

4 PROPOSTA PARCIAL:

4.1. Não será permitido ao licitante oferecer proposta parcial.

5 CONSÓRCIO:

6.1 Não será permitida a participação de empresas em regime de consórcio, conforme justificativa técnica e econômica constante do procedimento administrativo.

6 ANEXOS:

- Anexo I – Termo de Referência;
- Anexo II – Documentos de Habilitação;
- Anexo III – Modelo de Descritivo da Proposta de Preços;
- Anexo IV – Modelo de Procuração;
- Anexo V – Modelo de Declaração;
- Anexo VI – Locais de Entrega;
- Anexo VII – Anexo à Nota de Empenho;
- Anexo VIII – Modelo de Declaração de enquadramento ME/EPP.
- Anexo IX – Declaração LGPD.



ESTADO DO PARANÁ
CENTRO CULTURAL TEATRO GUÁIRA - CCTG
DIRETORIA ADMINISTRATIVA E FINANCEIRA – DIAFI

Protocolo nº 20.618.817-0

Pregão Eletrônico nº 9/2023

– EDITAL (página 4 de 38)

CONDIÇÕES GERAIS DO PREGÃO ELETRÔNICO

1 A REALIZAÇÃO DO PREGÃO

1.1 O pregão será realizado por meio do sistema eletrônico de licitações do Banco do Brasil. O endereço eletrônico para recebimento e abertura de propostas é o www.licitacoes-e.com.br.

1.2 O pregão será conduzido por servidor público Carlos A G Santos, denominado pregoeiro, mediante a inserção e o monitoramento de dados gerados ou transferidos para o sistema de compras eletrônicas adotado pela Administração estadual do Paraná.

1.3 O pregoeiro exercerá as atribuições previstas no artigo 4.º do Decreto n.º 10.086, de 2022.

1.4 Para acesso ao sistema de compras eletrônicas, os interessados deverão se credenciar e obter chave de identificação e senha pessoal do sistema de compras eletrônicas adotado pela Administração estadual do Paraná, conforme instruções que podem ser obtidas na página www.licitacoes-e.com.br ou, ainda, por meio dos telefones 3003-0500 para Capitais e Regiões Metropolitanas e 0800.729.0500 para demais localidades (suporte técnico).

1.4.1 O credenciamento do interessado e de seu representante junto ao sistema de compras eletrônicas adotado pela Administração estadual do Paraná implica a sua responsabilidade legal pelos atos praticados e presunção de capacidade para a realização das transações inerentes ao pregão eletrônico.

1.5 Cabe ao licitante acompanhar as operações no sistema eletrônico durante a sessão pública do pregão, ficando responsável pelo ônus decorrente da perda de negócios diante da inobservância de quaisquer mensagens emitidas pelo sistema ou de sua desconexão.

2 EXIGÊNCIAS PARA PARTICIPAÇÃO

2.1 Poderão participar deste Pregão, pessoas físicas ou jurídicas que se enquadrem como microempresa ou empresa de pequeno porte, nos termos da Lei Complementar Federal nº 123, de 2006, com ramo de atuação pertinente ao objeto da licitação.

2.2 Os interessados em participar do pregão devem dispor de chave de identificação e senha pessoal do sistema de compras eletrônicas, nos termos do Item 1 - Das Condições Gerais do Pregão Eletrônico.

2.3 Não poderão participar desta licitação, pessoas físicas ou jurídicas que:

2.3.1 tenham sido declaradas inidôneas no âmbito da União, Estados, Distrito Federal e Municípios, em qualquer esfera da Administração Pública;

2.3.2 constituíram as pessoas jurídicas que foram apenadas conforme item 2.3.1, enquanto perdurarem as causas das penalidades, independentemente de nova pessoa jurídica que vierem a constituir ou de outra em que figurarem como sócios;

2.3.3 tenham sócios comuns com as pessoas jurídicas referidas no item 2.3.2;

2.3.4 não funcionem no País, se encontrem sob falência, dissolução ou liquidação, bem como as pessoas físicas sob insolvência;

2.3.5 mantenha vínculo de natureza técnica, comercial, econômica, financeira, trabalhista ou civil com dirigente do órgão ou entidade contratante ou com agente público que desempenhe função na licitação ou atue na fiscalização ou na gestão do contrato, ou que deles seja cônjuge, companheiro ou parente em linha reta, colateral ou por afinidade, até o terceiro grau;

Procuradoria-Geral do Estado do Paraná

Minuta Padronizada para aquisição de bens sem objeto definido – Lei Federal n.º 14.133, de 2021 – Decreto Estadual n.º 10.086, de 2022.

Atualização: Setembro/2022.



ESTADO DO PARANÁ
CENTRO CULTURAL TEATRO GUÁIRA - CCTG
DIRETORIA ADMINISTRATIVA E FINANCEIRA – DIAFI

Protocolo nº **20.618.817-0**

Pregão Eletrônico nº **9/2023**

– EDITAL (página 5 de 38)

2.3.6 o servidor ou dirigente de órgão ou entidade estadual, bem como a empresa da qual figurem como sócios, dirigentes ou da qual participem indiretamente.

2.3.6.1 Considera-se participação indireta a existência de qualquer vínculo de natureza técnica, comercial, econômica, financeira ou trabalhista.

2.3.7 As pessoas físicas e jurídicas de que trata o art. 14 da Lei Federal n.º 14.133, de 2021.

2.4 A participação nesta licitação implica aceitação das condições estabelecidas no edital e na legislação aplicável.

2.5 Além destas condições gerais, deverão ser obedecidas às exigências específicas de participação fixadas no edital.

2.6. O pregoeiro verificará o eventual descumprimento das condições de participação, especialmente quanto à existência de sanção que impeça a participação no certame ou a futura contratação.

3 PROPOSTA INICIAL

3.1 Antes de postar a proposta comercial em formulário eletrônico, o licitante deverá manifestar, em campo próprio do sistema de compras eletrônicas:

3.1.1 o pleno conhecimento e atendimento às exigências de habilitação e demais condições previstas no edital;

3.1.2 a sua condição de microempresa, de empresa de pequeno porte ou de microempreendedor individual para usufruir dos benefícios da Lei Complementar Federal n.º 123, de 2006.

3.2 A proposta de preço inicial deverá ser enviada por meio de formulário eletrônico no sistema de compras eletrônicas, observados o prazo e critérios de disputa estabelecidos neste edital.

3.2.1 A proposta registrada poderá ser alterada ou desistida até a data e hora definida no edital. Após o prazo previsto para acolhimento das propostas, o sistema eletrônico não aceitará inclusão, alteração ou desistência da(s) proposta(s).

3.3 Nos termos do Convênio ICMS n.º 26/2003- CONFAZ, quando se tratar de operação interna, os licitantes beneficiados com a respectiva isenção fiscal devem apresentar as suas propostas e lances de preços com o valor líquido, ou seja, sem a carga tributária do ICMS.

3.3.1 Os estabelecimentos enquadrados no Regime Fiscal do Simples Nacional não estão abrangidos pelo disposto no item 3.3, devendo apresentar proposta de preços com a carga tributária completa.

3.4. O sistema ordenará, automaticamente, as propostas classificadas pelo(a) pregoeiro(a), sendo que somente estas participarão da fase de lances.

3.5 O Pregoeiro, verificará as propostas apresentadas, inclusive quanto à exequibilidade, e desclassificará aquelas que não estejam em conformidade com os requisitos estabelecidos neste Edital.

4. DO PREENCHIMENTO DA PROPOSTA

4.1 O licitante deverá enviar sua proposta mediante o preenchimento, no sistema eletrônico, dos seguintes campos:

4.1.1 Valor unitário e total do item **ou** valor global, **ou** percentual de desconto;



ESTADO DO PARANÁ
CENTRO CULTURAL TEATRO GUÁIRA - CCTG
DIRETORIA ADMINISTRATIVA E FINANCEIRA – DIAFI

Protocolo nº **20.618.817-0**

Pregão Eletrônico nº **9/2023**

– EDITAL (página 6 de 38)

4.1.2 Marca;

4.1.3 Fabricante;

4.1.4 Descrição detalhada do objeto, contendo as informações similares à especificação do Termo de Referência: indicando, no que for aplicável, o modelo, prazo de validade ou de garantia, número do registro ou inscrição do bem no órgão competente, quando for o caso.

4.2 Todas as especificações do objeto contidas na proposta vinculam o Contratado.

4.3 Nos valores propostos estarão inclusos todos os custos operacionais, encargos previdenciários, trabalhistas, tributários, comerciais e quaisquer outros que incidam direta ou indiretamente no fornecimento dos bens.

4.4 Os preços ofertados, tanto na proposta inicial, quanto na etapa de lances, serão de exclusiva responsabilidade do licitante, não lhe assistindo o direito de pleitear qualquer alteração, sob alegação de erro, omissão ou qualquer outro pretexto.

4.5 O prazo de validade da proposta não será inferior a 90 (noventa) dias, a contar da data de sua apresentação.

4.6 As ofertas de propostas dos licitantes devem respeitar os preços máximos estabelecidos neste Edital.

5. DA ABERTURA DA SESSÃO, CLASSIFICAÇÃO DAS PROPOSTAS E FORMULAÇÃO DE LANCES

5.1 A abertura da presente licitação dar-se-á em sessão pública, por meio de sistema eletrônico, na data, horário e local indicados neste Edital.

5.2 O Pregoeiro verificará as propostas apresentadas, desclassificando aquelas que não estejam em conformidade com os requisitos estabelecidos neste Edital, contenham vícios insanáveis ou não apresentem as especificações técnicas exigidas no Termo de Referência.

5.2.1 Também será desclassificada a proposta que identifique o licitante.

5.2.2 A desclassificação será sempre fundamentada e registrada no sistema, com acompanhamento em tempo real por todos os participantes.

5.2.3 A não desclassificação da proposta não impede o seu julgamento definitivo em sentido contrário, levado a efeito na fase de aceitação.

5.3 O sistema ordenará automaticamente as propostas classificadas, sendo que somente estas participarão da fase de lances.

5.4 O sistema disponibilizará campo próprio para troca de mensagens entre o Pregoeiro e os licitantes.

5.5 Iniciada a etapa competitiva, os licitantes deverão encaminhar lances exclusivamente por meio do sistema eletrônico, sendo imediatamente informados do seu recebimento e do valor consignado no registro.

5.5.1 O lance deverá ser ofertado de acordo com o critério de disputa fixado no item 2 Das Condições Específicas deste Edital.

5.6 Os licitantes poderão oferecer lances sucessivos, observando o horário fixado para abertura da sessão e as regras estabelecidas no Edital.

5.7 O licitante somente poderá oferecer lance de valor inferior ou percentual de desconto superior ao último por ele ofertado e registrado pelo sistema.



ESTADO DO PARANÁ
CENTRO CULTURAL TEATRO GUÁIRA - CCTG
DIRETORIA ADMINISTRATIVA E FINANCEIRA – DIAFI

Protocolo nº **20.618.817-0**

Pregão Eletrônico nº **9/2023**

– EDITAL ([página 7 de 38](#))

5.8 O intervalo mínimo de diferença de valores ou percentuais entre os lances, que incidirá tanto em relação aos lances intermediários quanto em relação à proposta que cobrir a melhor oferta deverá ser de acordo com o definido na Plataforma www.licitacoes-e.com.br.

5.9 Não serão aceitos dois ou mais lances de mesmo valor, prevalecendo aquele que for recebido e registrado em primeiro lugar.

5.10 Durante o transcurso da sessão pública, os licitantes serão informados, em tempo real, do valor do menor lance registrado (ou maior desconto), vedada a identificação do licitante.

5.11 No caso de desconexão com o Pregoeiro, no decorrer da etapa competitiva do Pregão, o sistema eletrônico poderá permanecer acessível aos licitantes para a recepção dos lances.

5.12 Quando a desconexão do sistema eletrônico para o pregoeiro persistir por tempo superior a dez minutos, a sessão pública será suspensa e reiniciada somente após decorridas, no mínimo, vinte e quatro horas da comunicação do fato pelo Pregoeiro aos participantes, no sítio eletrônico utilizado para divulgação.

5.13 O Critério de julgamento adotado será o *menor preço*, conforme definido neste Edital e seus anexos.

5.14 Caso o licitante não apresente lances, concorrerá com o valor de sua proposta.

5.15 Só poderá haver empate entre propostas iguais (não seguidas de lances), ou entre lances finais da fase fechada do modo de disputa aberto e fechado.

5.16 Havendo eventual empate entre propostas ou lances, o critério de desempate será aquele previsto no art. 60 da Lei n.º 14.133, de 2021.

5.17 Persistindo o empate, a proposta vencedora será sorteada pelo sistema eletrônico dentre as propostas ou os lances empatados.

5.18 Encerrada a etapa de envio de lances da sessão pública, o pregoeiro deverá encaminhar, pelo sistema eletrônico, contraproposta ao licitante que tenha apresentado o melhor preço, para que seja obtida melhor proposta, vedada a negociação em condições diferentes das previstas neste Edital.

5.18.1 A negociação será realizada por meio do sistema, podendo ser acompanhada pelos demais licitantes.

5.18.2 O pregoeiro solicitará ao licitante melhor classificado que, no prazo de 2 (duas) horas, envie a proposta adequada ao último lance ofertado após a negociação realizada, acompanhada, se for o caso, dos documentos complementares, quando necessários à confirmação daqueles exigidos neste Edital e já apresentados.

5.21 É facultado ao pregoeiro prorrogar o prazo estabelecido, a partir de solicitação fundamentada feita no chat pelo licitante, antes de findo o prazo previsto no item 5.18.2.

5.22 Após a negociação do preço, o Pregoeiro iniciará a fase de aceitação e julgamento da proposta.

6. DA ACEITABILIDADE DA PROPOSTA VENCEDORA.

6.1 Encerrada a etapa de negociação, o pregoeiro examinará a proposta classificada em primeiro lugar quanto à adequação ao objeto e à compatibilidade do preço em relação ao máximo estipulado para contratação neste Edital e em seus anexos, observado o disposto no art. 95 do Decreto n.º 10.086, de 2022.

6.2 O licitante qualificado como produtor rural pessoa física deverá incluir, na sua proposta, os percentuais das contribuições previstas no art. 154 da Instrução Normativa RFB n. 2110, de 2022, em razão do disposto no art. 159, inciso V, sob pena de desclassificação.



ESTADO DO PARANÁ
CENTRO CULTURAL TEATRO GUÁIRA - CCTG
DIRETORIA ADMINISTRATIVA E FINANCEIRA – DIAFI

Protocolo nº **20.618.817-0**

Pregão Eletrônico nº **9/2023**

– EDITAL (página 8 de 38)

6.3 Será desclassificada a proposta, ou o lance vencedor, que apresentar preço final superior ao(s) preço(s) máximo(s) fixado(s), desconto menor do que o mínimo exigido ou que apresentar preço manifestamente inexequível.

6.3.1 Considera-se inexequível a proposta que apresente preços global ou unitários simbólicos, irrisórios ou de valor zero, incompatíveis com os preços dos insumos e salários de mercado, acrescidos dos respectivos encargos, ainda que o ato convocatório da licitação não tenha estabelecido limites mínimos, exceto quando se referirem a materiais e instalações de propriedade do próprio licitante, para os quais ele renuncie a parcela ou à totalidade da remuneração.

6.4 Qualquer interessado poderá requerer que se realizem diligências para aferir a exequibilidade e a legalidade das propostas, devendo apresentar as provas ou os indícios que fundamentam a suspeita.

6.5 Na hipótese de necessidade de suspensão da sessão pública para a realização de diligências, com vistas ao saneamento das propostas, a sessão pública somente poderá ser reiniciada mediante aviso prévio no sistema com, no mínimo, vinte e quatro horas de antecedência, e a ocorrência será registrada em ata.

6.6 O Pregoeiro poderá convocar o licitante para enviar documento digital complementar, por meio de funcionalidade disponível no sistema, no prazo de 24 (vinte e quatro) horas, sob pena de não aceitação da proposta.

6.6.1 É facultado ao pregoeiro prorrogar o prazo estabelecido, a partir de solicitação fundamentada feita no chat pelo licitante, antes de findo o prazo.

6.6.2 Dentre os documentos passíveis de solicitação pelo Pregoeiro, destacam-se os que contenham as características do material ofertado, tais como marca, modelo, tipo, fabricante e procedência, além de outras informações pertinentes, a exemplo de catálogos, folhetos ou propostas, encaminhados por meio eletrônico.

6.7 Se a proposta ou lance vencedor for desclassificado, o Pregoeiro examinará a proposta ou lance subsequente, e, assim sucessivamente, na ordem de classificação.

6.8 Havendo necessidade, o Pregoeiro suspenderá a sessão, informando no *chat* a nova data e horário para a sua continuidade.

6.9 O Pregoeiro poderá encaminhar, por meio do sistema eletrônico, contraproposta ao licitante que apresentou o lance mais vantajoso, com o fim de negociar a obtenção de melhor preço, vedada a negociação em condições diversas das previstas neste Edital.

6.9.1 Também nas hipóteses em que o Pregoeiro não aceitar a proposta e passar à subsequente, poderá negociar com o licitante para que seja obtido preço melhor.

6.9.2 A negociação será realizada por meio do sistema, podendo ser acompanhada pelos demais licitantes.

6.10 Encerrada a análise quanto à aceitação da proposta, o(a) Pregoeiro(a) verificará a habilitação do licitante, observado o disposto neste Edital.

7. DA APRESENTAÇÃO DA PROPOSTA E DOS DOCUMENTOS DE HABILITAÇÃO

7.1 Os licitantes encaminharão, exclusivamente por meio de sistema eletrônico, a proposta com a descrição do objeto ofertado e o preço final proposto (conforme modelo do Anexo III) e os documentos de habilitação (conforme Anexo II), até a data e o horário estabelecidos pelo pregoeiro.

7.2 O envio da proposta ocorrerá por meio de chave de acesso e senha.



ESTADO DO PARANÁ
CENTRO CULTURAL TEATRO GUÁIRA - CCTG
DIRETORIA ADMINISTRATIVA E FINANCEIRA – DIAFI

Protocolo nº **20.618.817-0**

Pregão Eletrônico nº **9/2023**

– EDITAL (página 9 de 38)

7.3 Os licitantes poderão deixar de apresentar os documentos de habilitação que constem no sistema de registro cadastral unificado disponível no Portal Nacional de Contratações Públicas (PNCP) ou do Cadastro Unificado de Fornecedores do Estado do Paraná, desde que os referidos documentos estejam atualizados, assegurado aos demais licitantes o direito de acesso aos dados constantes dos sistemas.

7.4 Os licitantes deverão encaminhar a documentação de habilitação, ainda que haja alguma restrição de regularidade fiscal e trabalhista, nos termos do art. 43, § 1º da Lei Complementar Federal n.º 123, de 2006.

7.5 Incumbirá ao licitante acompanhar as operações no sistema eletrônico durante a sessão pública do Pregão, ficando responsável pelo ônus decorrente da perda de negócios, diante da inobservância de quaisquer mensagens emitidas pelo sistema ou de sua desconexão.

7.6 Até a abertura da sessão pública, os licitantes poderão retirar ou substituir a proposta anteriormente inserida no sistema.

7.7 Não será estabelecida, nessa etapa do certame, ordem de classificação entre as propostas apresentadas, o que somente ocorrerá após a realização dos procedimentos de negociação e julgamento da proposta.

7.8 Os documentos que compõem a proposta e a habilitação do licitante melhor classificado somente serão disponibilizados para avaliação do pregoeiro e para acesso público após o encerramento do envio de lances fechados.

8. DESCRITIVO DA PROPOSTA

8.1 A proposta deverá ser formulada de acordo com o valor final da disputa, sem emendas, rasuras ou entrelinhas, assinada por meio eletrônico com uso de certificação digital ICP-Brasil, pelo representante legal do licitante (ou seu procurador devidamente qualificado) e deverá conter, de acordo com o modelo definido neste edital, a identificação da licitação, o CNPJ e o nome empresarial completo do licitante, a descrição do produto/serviço oferecido para cada item e/ou lote da licitação; o valor global, os preços unitários e globais por item e/ou lote, cotados em moeda corrente nacional; e o prazo de validade da proposta, que não poderá ser inferior ao estabelecido no edital.

8.1.1 A proposta definitiva deverá observar os preços unitários máximos da planilha de composição de preços fixada pelo edital e seus anexos, sob pena de desclassificação, inclusive quando o(s) lote(s) reunir(em) itens diversos e independente do critério de disputa.

8.1.2 As empresas beneficiárias do disposto no Convênio ICMS n.º 26/2003 – CONFAZ (item 3.3) deverão, de forma expressa e obrigatoriamente, indicar em sua proposta o preço onerado e o preço desonerado (o qual deve ser igual ou menor ao preço do arrematante), discriminando o percentual de desconto relacionado à isenção fiscal.

8.1.2.1 Para o licitante abrangido pelo benefício de que trata o item 3.3, e que participar da licitação com o preço desonerado do ICMS (preço líquido), a soma do preço proposto (preço líquido) com o valor do respectivo imposto não pode ultrapassar o valor máximo estabelecido no edital. Caso esta soma ultrapasse o máximo previsto no edital, o(a) pregoeiro(a) desclassificará a proposta.

8.1.3 Constatado erro de cálculo em qualquer operação, o(a) pregoeiro(a) poderá efetuar diligência visando sanar o erro ou falha, desde que não alterem a substância da proposta, do documento e sua validade jurídica.

8.1.4 Os preços deverão ser cotados em reais, com até duas casas decimais após a vírgula. Serão desconsiderados os valores depois da segunda casa decimal após a vírgula.



ESTADO DO PARANÁ
CENTRO CULTURAL TEATRO GUÁIRA - CCTG
DIRETORIA ADMINISTRATIVA E FINANCEIRA – DIAFI

Protocolo nº 20.618.817-0

Pregão Eletrônico nº 9/2023

– EDITAL (página 10 de 38)

8.2 Nos termos do §1º do Art. 63 da Lei Federal n.º 14.133/2021, o licitante deverá declarar, sob pena de desclassificação, que sua proposta econômica compreende a integralidade dos custos para atendimento dos direitos trabalhistas assegurados na Constituição Federal, nas leis trabalhistas, nas normas infralegais, nas convenções coletivas de trabalho e nos termos de ajustamento de conduta vigente na data de entrega das propostas, conforme Anexo III.

9. OS RECURSOS

9.1 Qualquer licitante poderá, em campo próprio do sistema de compras eletrônicas, manifestar de forma imediata e motivada a intenção de recorrer, sob pena de preclusão, em relação às fases de julgamento e habilitação, possuindo o prazo de 3 (três) dias úteis para apresentação das razões recursais após a formalização do término da etapa que antecede a adjudicação.

9.1.1 As razões recursais devem ser apresentadas exclusivamente por meio eletrônico e com uso de certificação digital ICP-Brasil.

9.1.2 Os demais licitantes ficarão desde logo intimados para apresentar contrarrazões ao recurso no prazo de 3 (três) dias úteis contados do término do prazo de apresentação das razões do recorrente, exclusivamente por meio eletrônico e assinadas com uso de certificação digital ICP-Brasil.

9.2 A não apresentação das razões recursais no prazo fixado implicará a decadência do direito de recorrer.

9.3 As razões e as contrarrazões de recurso que não forem apresentadas conforme o disposto nos itens anteriores, ou subscritas por representante não habilitado ou não credenciado para responder pelo licitante, não serão conhecidas pelo(a) pregoeiro(a).

9.4 Os autos do processo de licitação poderão ser acessados pelos interessados no sistema E-Protocolo no site <https://www.e-protocolo.pr.gov.br>.

9.5 O acolhimento do recurso implicará invalidação apenas de ato insuscetível de aproveitamento.

10. ADJUDICAÇÃO E HOMOLOGAÇÃO

10.1 Examinada a aceitabilidade da proposta, a regularidade e a habilitação do licitante vencedor, bem como a análise técnica referente às amostras, quando exigidas, o procedimento licitatório será encaminhado pelo pregoeiro à autoridade máxima para adjudicação e homologação.

10.2 Será permitida a adjudicação e a homologação parcial do procedimento licitatório, quando o seu objeto possuir mais de um lote.

11. CONTRATO, RECEBIMENTO E PAGAMENTO

11.1 O adjudicatário será notificado para assinar o contrato ou retirar a nota de empenho (ou documento equivalente) no prazo de 5 (cinco) dias úteis, prorrogável a critério do órgão ou entidade contratante, sob pena de decair do direito à contratação e incidir nas penalidades previstas neste edital.

11.2 Para a assinatura do contrato ou retirada da nota de empenho, o adjudicatário deverá estar credenciado no Cadastro Unificado de Fornecedores do Sistema de Gestão de Materiais, Obras e Serviços – GMS, para a comprovação das condições de habilitação consignadas no edital, que deverão ser mantidas pelo licitante durante a vigência do contrato.



ESTADO DO PARANÁ
CENTRO CULTURAL TEATRO GUÁIRA - CCTG
DIRETORIA ADMINISTRATIVA E FINANCEIRA – DIAFI

Protocolo nº 20.618.817-0

Pregão Eletrônico nº 9/2023

– EDITAL (página 11 de 38)

11.3 Antes da assinatura do contrato, a Administração realizará consulta ao Cadastro Informativo Estadual – Cadin Estadual, haja vista a vedação contida no art. 3º, inc. I, da Lei Estadual n.º 18.466, de 2015.

11.4 Os pagamentos ficarão condicionados à prévia informação pelo credor dos dados da conta-corrente junto à instituição financeira contratada pelo Estado, conforme o disposto no Decreto Estadual n.º 4.505, de 2016, ressalvadas as exceções previstas na mesma norma.

11.5 Se o adjudicatário não apresentar as comprovações dos itens 11.2 e 11.4 ou se recusar a assinar o contrato ou retirar a nota de empenho, a Administração Pública poderá revogar a licitação, sem prejuízo da aplicação das sanções previstas na Lei Federal n.º 14.133/2021, e no Decreto Estadual n.º 10.086/2022, ou ainda, convocar os licitantes remanescentes, na ordem de classificação, para a celebração do contrato nas condições ofertadas pelo licitante vencedor.

11.5.1 A recusa injustificada do adjudicatário ou a justificativa não aceita pela Administração, implicará a instauração de procedimento administrativo autônomo para eventual aplicação de sanções administrativas.

11.5.2 Na hipótese de nenhum dos licitantes aceitar a contratação nos termos do item 11.5, a Administração Pública poderá convocar os licitantes remanescentes, na ordem de classificação, para a celebração do contrato nas condições ofertadas por estes, desde que o valor seja igual ou inferior ao orçamento estimado para a contratação, inclusive quanto aos preços atualizados, nos termos do instrumento convocatório.

11.6 A entrega, o recebimento do objeto da licitação e os pagamentos serão efetuados no local, nos prazos e na forma estabelecida nos anexos deste edital.

11.7 Nos casos de eventuais atrasos de pagamento, desde que o Contratado não tenha concorrido para tanto, fica convencionado que a taxa de compensação financeira devida pela Contratante, entre a data do vencimento e o efetivo adimplemento da parcela, é calculada mediante a aplicação da seguinte fórmula:

EM = I x N x VP, sendo:

EM = Encargos moratórios;

N = Número de dias entre a data prevista para o pagamento e a do efetivo pagamento;

VP = Valor da parcela a ser paga.

I = Índice de compensação financeira = 0,00016438, assim apurado:

$$\frac{I}{(TX)} = I = \frac{(6/100)}{365} \quad I = 0,00016438$$

365 TX = Percentual da taxa anual = 6%.

11.8 Antes de cada pagamento, a Contratante deverá realizar consulta no Portal Nacional de Contratações Públicas e no Sistema de Gestão de Materiais, Obras e Serviço - GMS para verificar a manutenção das condições de habilitação definidas neste edital.

12 SANÇÕES ADMINISTRATIVAS

12.1. O licitante e o contratado que incorram em infrações sujeitam-se às sanções administrativas previstas no art. 156 da Lei Federal n.º 14.133, de 2021 e nos arts. 193 ao 227 do Decreto n.º 10.086, de 17 de janeiro 2022, sem prejuízo de eventuais implicações penais nos termos do que prevê o Capítulo II-B do Título XI do Código Penal.



ESTADO DO PARANÁ
CENTRO CULTURAL TEATRO GUÁIRA - CCTG
DIRETORIA ADMINISTRATIVA E FINANCEIRA – DIAFI

Protocolo nº **20.618.817-0**

Pregão Eletrônico nº **9/2023**

– EDITAL (página 12 de 38)

12.2. A multa não poderá ser inferior a 0,5% (cinco décimos por cento), nem superior a 30% (trinta por cento) sobre o valor total do lote no qual participou ou do contrato, observando ainda as seguintes variações:

- a)** multa de 0,5% a 5%, nos casos das infrações previstas no art. 195, do Decreto Estadual 10.086/2022;
- b)** multa de 5% a 30%, nos casos das infrações previstas no art. 196, do Decreto Estadual 10.086/2022;
- c)** multa de 15% a 30%, nos casos das infrações previstas no art. 197, do Decreto Estadual 10.086/2022;

12.3. O cálculo da multa será justificado e levará em conta o disposto nos arts. 210 a 212, do Decreto Estadual 10.086/2022.

12.4. A multa poderá ser descontada do pagamento devido pela Administração Pública estadual, decorrente de outros contratos firmados entre as partes, caso em que a Administração reterá o pagamento até o adimplemento da multa, com o que concorda o licitante ou contratante.

12.4.1. A retenção de pagamento de outros contratos, pela Administração Pública, no período compreendido entre a decisão final que impôs a multa e seu adimplemento, suspende a fluência de prazo para a Administração, não importando em mora, nem gera compensação financeira.

12.5. Multa de mora diária de até 0,3% (três décimos por cento), calculada sobre o valor global do contrato ou da parcela em atraso, até o 30º (trigésimo) dia de atraso na entrega; a partir do 31º (trigésimo primeiro) dia, a multa de mora será convertida em compensatória, aplicando-se, no mais, o disposto nos itens acima.

12.6 O procedimento para aplicação das sanções seguirá o disposto no Capítulo XVI, do Título I, do Decreto n.º 10.086, de 2022. e na Lei n.º 20.656, de 2021.

12.7 Nos casos não previstos no instrumento convocatório, inclusive sobre o procedimento de aplicação das sanções administrativas, deverão ser observadas as disposições da Lei Federal n.º 14.133, de 2021 e no Decreto n.º 10.086, de 2022.

12.8 Sem prejuízo das sanções previstas nos itens anteriores, a responsabilização administrativa e civil de pessoas jurídicas pela prática de atos contra a Administração Pública, nacional ou estrangeira, na participação da presente licitação e nos contratos ou vínculos derivados, também se dará na forma prevista na Lei Federal n.º 12.846, de 2013, e regulamento no âmbito do Estado do Paraná.

12.9 Quaisquer penalidades aplicadas serão transcritas no Portal Nacional de Contratações Públicas (PNCP) e no Cadastro Unificado de Fornecedores do Estado do Paraná (CFPR).

13 DISPOSIÇÕES GERAIS

13.1 Todas as referências de tempo deste edital correspondem ao horário de Brasília-DF.

13.2 Ocorrendo decretação de feriado ou outro fato superveniente que impeça a realização da sessão pública de abertura das propostas na data designada no edital, ela será automaticamente transferida para o primeiro dia útil subsequente, no mesmo horário, independentemente de nova comunicação.

13.3 É facultado ao(a) pregoeiro(a) a promoção de diligência destinada a esclarecer ou a complementar a instrução do processo.

13.4 O licitante é responsável pelo ônus decorrente da perda de negócios, resultante da inobservância de quaisquer mensagens emitidas pelo(a) pregoeiro(a) ou pelo sistema, ainda que ocorra a sua desconexão.

13.5 A não apresentação de qualquer documento ou a apresentação com prazo de validade expirado implicará desclassificação ou inabilitação do licitante.



ESTADO DO PARANÁ
CENTRO CULTURAL TEATRO GUÁIRA - CCTG
DIRETORIA ADMINISTRATIVA E FINANCEIRA – DIAFI

Protocolo nº **20.618.817-0**

Pregão Eletrônico nº **9/2023**

– EDITAL (página 13 de 38)

13.6 Os documentos que não mencionarem o prazo de validade serão considerados válidos por 90 (noventa) dias da data da emissão, salvo disposição contrária de Lei a respeito.

13.7 Os licitantes encaminharão os documentos exigidos nesta licitação exclusivamente por meio do sistema de que trata o item 1.1 das Condições Gerais do Pregão Eletrônico. O pregoeiro, se julgar necessário, verificará a autenticidade e a veracidade do documento.

13.8 O(a) pregoeiro(a) poderá, no interesse público, relevar faltas meramente formais que não comprometam a lisura e o real conteúdo da proposta, podendo promover diligências destinadas a esclarecer ou complementar a instrução do procedimento licitatório, inclusive solicitar pareceres.

13.9 A realização da licitação não implica necessariamente a contratação total ou parcial do montante previsto, porquanto estimado, podendo a autoridade competente, inclusive, revogá-la, total ou parcialmente, por fatos supervenientes, de interesse público, ou anulá-la por ilegalidade, de ofício ou por provocação do interessado, mediante manifestação escrita e fundamentada, assegurado o contraditório e a ampla defesa, conforme dispõe o art. 71 da Lei Federal n.º 14.133, de 2021.

13.10 O foro é o da Comarca da Região Metropolitana de Curitiba – Foro Central de Curitiba, no qual serão dirimidas todas as questões não resolvidas na esfera administrativa.

O servidor que subscreve este edital e seus anexos certifica que realizou consultas em ação entre as 09 horas do dia 12 de julho de 2023 até as 15 horas do mesmo dia para utilização de Minuta Padronizada Procuradoria Geral do Estado do Paraná para aquisição de bens sem objeto definido – Lei Federal n.º 14.133, de 2021 – Decreto Estadual n.º 10.086, de 2022. Atualização: Setembro/2022. e as orientações constantes da Minuta Padronizada, conforme art. 4º do Decreto Estadual nº 3.203/2015.

Curitiba, 04 de julho de 2023.

Servidor: Carlos Alberto G dos Santos
Cargo: Agente Público de Nível Superior



ESTADO DO PARANÁ
CENTRO CULTURAL TEATRO GUAÍRA - CCTG
DIRETORIA ADMINISTRATIVA E FINANCEIRA – DIAFI

Protocolo nº 20.618.817-0

Pregão Eletrônico nº 9/2023

– EDITAL (página 14 de 38)

TERMO DE REFERÊNCIA

1 OBJETO

1.1 Aquisição de mobiliários: cadeiras e armários para atender a demanda em departamentos setores e direção deste CCTG. – Centro Cultural Teatro Guaíra, conforme especificações da planilha abaixo:

LOTE 1

	Descrição dos Produtos	Quantidade	Valor unitário	Valor total máximo
Item 01	7101.32444 Cadeira Giratória, De espaldar baixo, com braços, Demais informações de acordo com Termo de Referência e/ou Descritivo Técnico do Processo, UNID. DE MEDIDA: Unitário	55 unidades	R\$ 1.226,00	R\$ 67.430,00
			Total	R\$ 67.430,00

LOTE 2

	Descrição dos Produtos	Quantidade	Valor unitário	Valor total máximo
Item 01	7101.63693 Cadeira Giratória, Espaldar alto, Demais informações de acordo com Termo de Referência e/ou Descritivo Técnico do Processo, UNID. DE MEDIDA: Unitário	15 unidades	R\$ 2.152,66	R\$ 32.290,00
			Total	R\$ 32.290,00

LOTE 3

	Descrição dos Produtos	Quantidade	Valor unitário	Valor total máximo
Item 01	7101.59983 Cadeira Fixa, De espaldar baixo, com braços, Demais informações de acordo com Termo de Referência e/ou Descritivo Técnico do Processo, UNID. DE MEDIDA: Unitário	20 unidades	R\$ 750,63	R\$ 15.012,67
			Total	R\$ 15.012,67

LOTE 4

	Descrição dos Produtos	Quantidade	Valor unitário	Valor total máximo
Item 01	Conjunto armário roupeiro 16 portas; Altura: 1,96 m; Largura: 1,23 m	01 unidade	R\$ 2.522,03	R\$ 2.522,03
			Total	R\$ 2.522,03



ESTADO DO PARANÁ
CENTRO CULTURAL TEATRO GUÁIRA - CCTG
DIRETORIA ADMINISTRATIVA E FINANCEIRA – DIAFI

Protocolo nº 20.618.817-0

Pregão Eletrônico nº 9/2023

– EDITAL (página 15 de 38)

LOTE 5

	Descrição dos Produtos	Quantidade	Valor unitário	Valor total máximo
Item 01	Armário roupeiro 01 porta com cabideiro e prateleiras internas removíveis; Altura:1,85 m; Comprimento: 0,40 m; Largura: 0,50 m	02 unidades	R\$ 996,51	R\$ 1.993,04
			Total	R\$ 1.993,04

LOTE 6

	Descrição dos Produtos	Quantidade	Valor unitário	Valor total máximo
Item 01	Conjunto armário roupeiro 06 portas com cabideiro; Altura: 2,17 m; Comprimento: 0,99 m; Largura: 0,43 m	14 unidades	R\$ 1.773,89	R\$ 24.834,47
			Total	R\$ 24.834,47

1.2 ESPECIFICAÇÕES TÉCNICAS

1.2.1 Os Lotes deverão conter as seguintes especificações:

Lote 01: ESPECIFICAÇÕES TÉCNICAS

Item 01: Cadeira giratória, com rodas e braços, ESTRUTURA: base giratória desmontável com aranha estampada em 5 hastes de aço, apoiada sobre 5 rodízios de duplo giro e duplo rolamento com 50 mm de diâmetro, mecanismo com sistema reclinador do encosto, acabamento em banho de cromo com base niquela sobre aço polido, ASSENTO: compensado multilaminado 13 mm, com espuma injetada de 50 mm, revestido em tecido poliéster space, ENCOSTO: estrutura de sustentação em aço industrial redondo com 22,22 mm de diâmetro e revestimento em tela 100% poliéster com acabamento em resina acrílica, APOIO DE BRAÇO: SL, em polipropileno copolimero injetado, com alma de aço SAE 1020 pintada, regulagem de altura, COR: PRETA, REFERÊNCIA: Cavaletti 16003 SRE, UNID. DE MEDIDA: Unitário

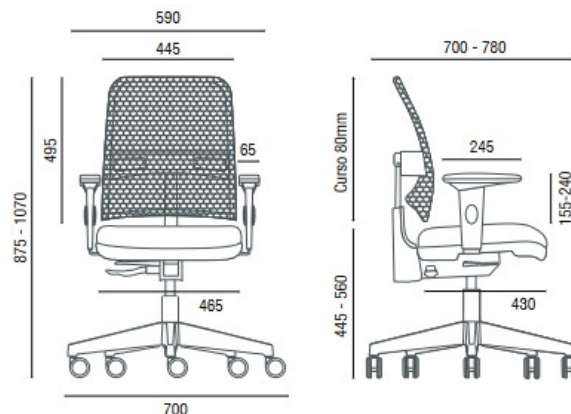



ESTADO DO PARANÁ
CENTRO CULTURAL TEATRO GUÁIRA - CCTG
DIRETORIA ADMINISTRATIVA E FINANCEIRA – DIAFI

Protocolo nº 20.618.817-0

Pregão Eletrônico nº 9/2023

– EDITAL (página 16 de 38)

Lote 2

Item 01: Cadeira, giratório, com rodas e braços, tipo Diretor, ESTRUTURA: base giratória desmontável com aranha de 5 hastes de aço com pino de rodízio soldado na extremidade da haste, apoiada sobre 5 rodízios de duplo giro e duplo rolamento com 50mm de diâmetro, coluna central desmontável fixada por encaixe cônico, rolamento axial de giro, banda de rolagem em poliuretano, ASSENTO: em compensado multilaminado 14mm de espessura, espuma injetada com 60mm de espessura e densidade de 45 a 50Kg/m³, carenagem do assento injetada em polipropileno copolímero, revestida em tecido poliéster, ENCOSTO: estrutura em tubo de aço industrial redondo com 22,22mm de diâmetro e parede de 2,25mm, revestimento em tela 100% poliéster com acabamento em resina acrílica LAL, espessura de 0,85mm e 200g/m² de gramatura, APOIO DE CABEÇA: com estrutura em barra redonda de aço SAE 1213 trefilado e curvado a frio 10mm, espuma expandida com 20mm de espessura e densidade 3kh/m³, APOIO DE BRAÇO: SL, em polipropileno copolímero injetado, com alma de aço SAE 1020 pintada, regulagem de altura, ACABAMENTO: banho de cromo com base niquelada sobre aço polido tratado quimicamente, com espessura de camada, COR: PRETA, REFERÊNCIA: Cavaletti 16001 AC, UNID. DE MEDIDA: Unitário.

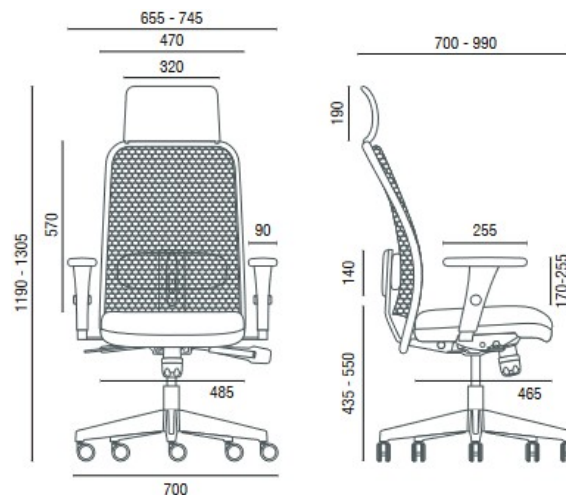

Lote 3

Item 01: Cadeira fixa, braços integrados, ESTRUTURA: sustentação cromada em tubo de aço industrial redondo 25,04mm, base sky cromada, apoio de braços integrado à estrutura de aço cromado, com acabamento em polipropileno injetado, ASSENTO: compensado multi laminado, com espuma injetada de 50mm, revestido em tecido poliéster space, ENCOSTO: estrutura de sustentação em aço industrial e revestimento em tela 100% poliéster com acabamento em resina acrílica, COR: PRETA, REFERÊNCIA: Cavaletti 16006 S, UNID. DE MEDIDA: Unitário



ESTADO DO PARANÁ
CENTRO CULTURAL TEATRO GUÁIRA - CCTG
DIRETORIA ADMINISTRATIVA E FINANCEIRA – DIAFI

Protocolo nº 20.618.817-0

Pregão Eletrônico nº 9/2023

– EDITAL (página 17 de 38)

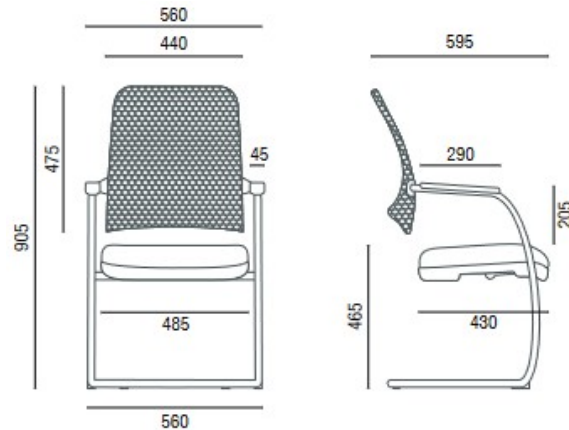

Lote 04

Item 01: Armário roupeiro em aço 16 portas, Altura: 1,96 m, Largura: 1,23 m, Profundidade: 36 cm.



Lote 5

Item 01: Armários roupeiro em aço 01 porta com cabideiro e prateleiras internas removíveis, Altura 1,85 m, comprimento: 0,40 m, largura: 0,50 m



ESTADO DO PARANÁ
CENTRO CULTURAL TEATRO GUÁIRA - CCTG
DIRETORIA ADMINISTRATIVA E FINANCEIRA – DIAFI

Protocolo nº 20.618.817-0

Pregão Eletrônico nº 9/2023

– EDITAL (página 18 de 38)



Lote 6

Item 01: Armários roupeiro com 06 portas cada com cabideiro, altura 2,17 m, 0,99 m de comprimento e largura de 0,43 m.

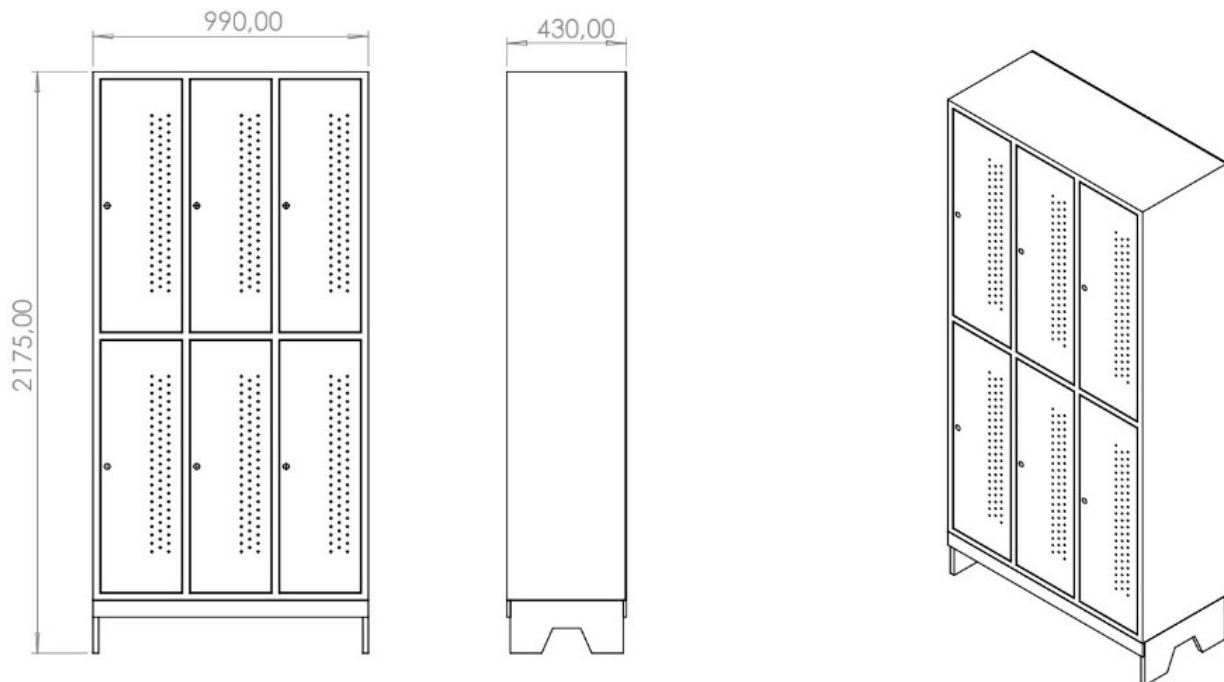

1.2.2 As marcas eventualmente indicadas servem de referencial, podendo ser ofertado marca similar ou superior ao referencial.

Procuradoria-Geral do Estado do Paraná
Minuta Padronizada para aquisição de bens sem objeto definido – Lei Federal n.º 14.133, de 2021 – Decreto Estadual n.º 10.086, de 2022.
Atualização: Setembro/2022.



ESTADO DO PARANÁ
CENTRO CULTURAL TEATRO GUÁIRA - CCTG
DIRETORIA ADMINISTRATIVA E FINANCEIRA – DIAFI

Protocolo nº **20.618.817-0**

Pregão Eletrônico nº **9/2023**

– EDITAL (página 19 de 38)

1.2.3 As especificações técnicas deverão observar rigorosamente as especificações contidas no Termo de Referência, sob pena de desclassificação.

1.2.4 Todos os itens deverão ser novos, genuínos e sem uso.

1.2.5 Todos os itens deverão atender aos requisitos das normas NR17 e da ABNT NBR 13962.

1.2.6 Os itens deverão possuir garantia mínima de 05 (cinco) anos.

1.2.7 Todos os itens deverão acompanhar certificado de garantia e manual de ergonomia (para cadeiras).

1.2.8 Todos os itens deverão ser entregues já montados, ou serem montados na sede do CCTG, sem quaisquer defeitos de fabricação, armazenagem, transporte ou defeitos provenientes do processo de montagem.

1.2.9 O licitante deverá fornecer encartes do fabricante de cada item para comprovação das especificações técnicas exigidas neste Termo. Todos os encartes deverão ser na língua portuguesa.

1.3 FORNECIMENTO

1.3.1 O fornecimento dos itens será feito em parcela única.

1.4 AMOSTRAS E ATESTADO DE CAPACIDADE TÉCNICA

1.4.1 Não será exigido a apresentação de amostras, haja vista a descrição dos objetos não darem margem a equívocos.

2 JUSTIFICATIVA E OBJETIVO DA CONTRATAÇÃO

A aquisição de cadeiras executivas se justifica pela necessidade de substituição das atuais cadeiras dos Departamentos do Centro Cultural Teatro Guaíra, a maioria das cadeiras em uso não possuem a ergonomia que proporcione um conforto maior após horas de uso e encontram-se deterioradas devido sua utilização prolongada.

A aquisição de armários se faz necessário porque o CCTG possui em seu quadro funcional servidores e colaboradores que utilizam este tipo de mobiliário para guardar pertences, roupas e objetos pessoais como bolsa, carteiras etc, sendo assim, justifica-se a necessidade da compra deste tipo de material.

3 DESCRIÇÃO DA SOLUÇÃO

3.1 Os materiais devem ser entregues com garantia mínima de 12 (doze) meses.

3.2 Os materiais deverão ser entregues em suas embalagens originais, sem nenhum tipo de violação, no qual os protejam contra amassados e perfurações, de acordo com as normas da ABNT – Associação Brasileira de Normas Técnicas e Certificação do INMETRO;

4 PESQUISA DE PREÇOS

4.1 O custo máximo estimado e admitido para a presente aquisição de material é de R\$ 144.082,20 (cento e quarenta e quatro mil, oitenta e dois reais e vinte centavos).



ESTADO DO PARANÁ
CENTRO CULTURAL TEATRO GUÁIRA - CCTG
DIRETORIA ADMINISTRATIVA E FINANCEIRA – DIAFI

Protocolo nº 20.618.817-0

Pregão Eletrônico nº 9/2023

– EDITAL (página 20 de 38)

4.2 O custo estimado foi apurado a partir da média dos orçamentos recebidos pelas empresas especializadas fornecedoras do ramo de venda de materiais de mobiliários, os quais estão anexos ao presente Processo.

COTAÇÕES EMPRESAS – MÉDIA

Lote 1

item	Objeto	qtde		Casa do escritório	Coressul	Luvizoto	Preço médio
1	Cadeira Giratória, De espaldar baixo, com braços	55	Unit.	R\$ 967,00	R\$ 1.299,00	R\$ 1.412,00	R\$ 1.226,00
			Total	R\$ 53.185,00	R\$ 71.445,00	R\$ 77.660,00	R\$ 67.430,00

Lote 2

item	Objeto	qtde		Casa do escritório	Coressul	Luvizoto	Preço médio
1	Cadeira Giratória, Espaldar alto	15	Unit.	R\$ 1.986,00	R\$ 2.277,00	R\$ 2.195,00	R\$ 2.152,66
			Total	R\$ 29.790,00	R\$ 34.155,00	R\$ 32.925,00	R\$ 32.290,00

Lote 3

item	Objeto	qtde		Casa do escritório	Coressul	Luvizoto	Preço médio
1	Cadeira Fixa, De espaldar baixo, com braços	20	Unit.	R\$ 720,90	R\$ 717,00	R\$ 814,00	R\$ 750,63
			Total	R\$ 14.418,00	R\$ 14.340,00	R\$ 16.280,00	R\$ 15.012,66

Lote 4

item	Objeto	qtde		Coressul	Nilko	Rosa	Preço médio
1	Conjunto armário roupeiro 16 portas	1	Unit.	R\$ 1.797,00	R\$ 3.529,09	R\$ 2.240,00	R\$ 2.522,03
			Total	R\$ 1.797,00	R\$ 3.529,09	R\$ 2.240,00	R\$ 2.522,03

Lote 5

item	Objeto	qtde		Coressul	Nilko	Rosa	Preço médio
1	Armário roupeiro 01 porta	2	Unit.	R\$ 1.177,00	R\$ 1.097,55	R\$ 715,00	R\$ 996,51
			Total	R\$ 2.354,00	R\$ 2.195,10	R\$ 1.430,00	R\$ 1.993,04

Lote 6

item	Objeto	qtde		Coressul	Nilko	Rosa	Preço médio
1	Conjunto armário roupeiro 06 portas	14	Unit.	R\$ 1.187,00	R\$ 2.594,67	R\$ 1.540,00	R\$ 1.773,89
			Total	R\$ 16.618,00	R\$ 36.325,38	R\$ 21.560,00	R\$ 24.834,47

Soma total de todos os lotes R\$ 114.082,20



ESTADO DO PARANÁ
CENTRO CULTURAL TEATRO GUAÍRA - CCTG
DIRETORIA ADMINISTRATIVA E FINANCEIRA – DIAFI

Protocolo nº 20.618.817-0

Pregão Eletrônico nº 9/2023

– EDITAL (página 21 de 38)

5 PARCELAMENTO DO OBJETO

5.1 Os itens desta licitação encontram-se parcelados em 02 (dois) lotes.

6 SUSTENTABILIDADE

6.1 O(s) licitante(s) vencedor(es) deverá(ão) adotar as seguintes práticas de sustentabilidade:

6.1.1 Os bens devem ser constituídos, no todo ou em parte, por material reciclado, atóxico, biodegradável, conforme normas específicas da ABNT;

6.3.2 Observar os requisitos ambientais para a obtenção de certificação do Instituto Nacional de Metrologia, Normalização e Qualidade Industrial – INMETRO, como produtos sustentáveis ou de menor impacto ambiental em relação aos seus similares;

6.3.3 Os bens deverão ser, preferencialmente, acondicionados em embalagem individual adequada, com o menor volume possível, que utilize materiais recicláveis, de forma a garantir a máxima proteção durante o transporte e o armazenamento;

6.3.4 Os bens não conterão substâncias perigosas em concentração acima da recomendada na diretiva RoHS (Restriction of Certain Hazardous Substances), tais como mercúrio (Hg), chumbo (Pb), cromo hexavalente (Cr(VI)), cádmio (Cd), bifenil-polibromados (PBBs), éteres difenil-polibromados (PBDEs).

7 CONTRATAÇÃO DE MICROEMPRESAS E EMPRESAS DE PEQUENO PORTE

7.1 Nos termos do art. 48, I da Lei Complementar Federal n.º 123, de 2006, os itens de contratação cujo valor seja de até R\$ 80.000,00 (oitenta mil reais) serão destinados exclusivamente à participação de microempresas e empresas de pequeno porte.

8 CLASSIFICAÇÃO DOS BENS E SERVIÇOS COMUNS

Os objetos dessa licitação são classificados como bens comuns, pois possuem especificações usuais de mercado e padrões de qualidade definidas em edital, conforme estabelece o inciso XIII do art. 6º da Lei Federal n.º 14.133, de 2021.

9 DO LOCAL E DO PRAZO DA ENTREGA, E DOS CRITÉRIOS DE ACEITAÇÃO DO OBJETO

9.1 O prazo de entrega dos bens é de 30 (trinta) dias, contados do recebimento da nota de empenho e da ordem de compra, em remessa única, na sede do CCTG – Centro Cultural Teatro Guaíra, CEP: 80.060-000, situado a rua XV de novembro, nº 971, na cidade de Curitiba – PR, de segunda a sexta-feira, das 09 h às 12 h e das 13 h e 30 min às 18 h.

9.2 Os bens serão recebidos provisoriamente no prazo de 05 (cinco) dias, pelo responsável pelo acompanhamento e fiscalização do contrato, para efeito de posterior verificação de sua conformidade com as especificações constantes neste Termo de Referência e na proposta.

9.3 Os bens poderão ser rejeitados, no todo ou em parte, quando em desacordo com as especificações constantes neste Termo de Referência e na proposta, devendo ser substituídos no prazo de 10 (dez) dias, a contar da notificação do contratado, às suas custas, sem prejuízo da aplicação das penalidades.



ESTADO DO PARANÁ
CENTRO CULTURAL TEATRO GUÁIRA - CCTG
DIRETORIA ADMINISTRATIVA E FINANCEIRA – DIAFI

Protocolo nº **20.618.817-0**

Pregão Eletrônico nº **9/2023**

– EDITAL (página 22 de 38)

9.4 Os bens serão recebidos definitivamente no prazo de 05 (cinco) dias, contados do recebimento provisório, após a verificação da qualidade e quantidade do material e consequente aceitação mediante termo circunstanciado.

9.4.1 Na hipótese de a verificação a que se refere o subitem anterior não ser procedida dentro do prazo fixado, reputar-se-á como realizada, consumando-se o recebimento definitivo no dia do esgotamento do prazo.

9.5 O recebimento provisório ou definitivo do objeto não exclui a responsabilidade do contratado pelos prejuízos resultantes da incorreta execução do contrato.

9.6 O Contratado deverá ter disponibilidade e capacidade de entregar o objeto nos endereços relacionados no item 9.1 deste Termo, conforme as condições e as necessidades do licitante.

10 OBRIGAÇÕES DO CONTRATADO E DA CONTRATANTE

10.1 São obrigações do Contratado:

10.1.1 efetuar a entrega do objeto em perfeitas condições, conforme especificações, prazo e local constantes no edital e seus anexos, acompanhado da respectiva nota fiscal, na qual constarão as indicações referentes à: marca, fabricante, modelo, procedência e prazo de garantia ou validade, e acompanhado do manual do usuário, com uma versão em português e da relação da rede de assistência técnica autorizada, quando cabível;

10.1.2 responsabilizar-se pelos vícios e danos decorrentes do objeto, de acordo com os artigos 12, 13 e 17 a 27, do Código de Defesa do Consumidor (Lei n.º 8.078, de 1990);

10.1.3 substituir, reparar ou corrigir, às suas expensas, no prazo fixado no termo de referência, o objeto com avarias ou defeitos;

10.1.4 comunicar ao Contratante, no prazo máximo de 24 (vinte e quatro) horas que antecede a data da entrega, os motivos que impossibilitem o cumprimento do prazo previsto, com a devida comprovação;

10.1.5 indicar preposto para representá-lo durante a execução do contrato, e manter comunicação com representante da Administração para a gestão do contrato;

10.1.6 manter durante toda a vigência do contrato, em compatibilidade com as obrigações assumidas, todas as condições de habilitação e qualificação exigidas na licitação;

10.1.7 manter atualizado os seus dados no Portal Nacional de Contratações Públicas (PNCP) e no Cadastro Unificado de Fornecedores do Estado do Paraná, conforme legislação vigente;

10.1.8 guardar sigilo sobre todas as informações obtidas em decorrência do cumprimento do contrato;

10.1.9 arcar com o ônus decorrente de eventual equívoco no dimensionamento dos quantitativos de sua proposta, devendo complementá-los, caso o previsto inicialmente em sua proposta não seja satisfatório para o atendimento ao objeto da licitação, exceto quando houver:

10.1.9.1 alteração qualitativa do projeto ou de suas especificações pela Administração;

10.1.9.2 retardamento na expedição da ordem de execução do serviço ou autorização de fornecimento, interrupção da execução do contrato ou diminuição do ritmo do trabalho, por ordem e no interesse da Administração;

10.1.9.3 aumento das quantidades inicialmente previstas no contrato, nos limites permitidos pela Lei Federal n.º 14.133, de 2021;

Procuradoria-Geral do Estado do Paraná

Minuta Padronizada para aquisição de bens sem objeto definido – Lei Federal n.º 14.133, de 2021 – Decreto Estadual n.º 10.086, de 2022.

Atualização: Setembro/2022.



ESTADO DO PARANÁ
CENTRO CULTURAL TEATRO GUÁIRA - CCTG
DIRETORIA ADMINISTRATIVA E FINANCEIRA – DIAFI

Protocolo nº **20.618.817-0**

Pregão Eletrônico nº **9/2023**

– EDITAL (página 23 de 38)

10.2 São obrigações do Contratante:

10.2.1 receber o objeto no prazo e condições estabelecidas neste edital e seus anexos;

10.2.2 exigir o cumprimento de todas as obrigações assumidas pelo Contratado, de acordo com as cláusulas contratuais e os termos de sua proposta;

10.2.3 verificar minuciosamente, no prazo fixado, a conformidade do objeto recebido provisoriamente, com as especificações constantes do edital e da proposta, para fins de aceitação e recebimento definitivo;

10.2.4 comunicar ao Contratado, por escrito, as imperfeições, falhas ou irregularidades verificadas, fixando prazo para a sua correção;

10.2.5 acompanhar e fiscalizar o cumprimento das obrigações do Contratado, através de comissão ou de servidores especialmente designados;

10.2.6 efetuar o pagamento ao Contratado no valor correspondente ao fornecimento do objeto, no prazo e forma estabelecidos neste edital e seus anexos;

10.2.7 efetuar as eventuais retenções tributárias devidas sobre o valor da nota fiscal e fatura fornecida pelo Contratado, no que couber;

10.2.8 emitir decisão sobre as solicitações e reclamações relacionadas à execução do contrato, ressalvados requerimentos manifestamente impertinentes, meramente protelatórios ou de nenhum interesse para a boa execução do contrato;

10.2.9 ressarcir o contratado, nos casos de extinção de contrato por culpa exclusiva da Administração, pelos prejuízos regularmente comprovados que houver sofrido, além de devolver a garantia, quando houver, e efetuar os pagamentos devidos pela execução do contrato até a data de extinção e pelo custo de eventual desmobilização;

10.2.10 adotar providências necessárias para a apuração das infrações administrativas, quando se constatar irregularidade que configure dano à Administração, além de remeter cópias dos documentos cabíveis ao Ministério Público competente, para a apuração dos ilícitos de sua competência;

10.2.11 prestar as informações e os esclarecimentos que venham a ser solicitados pelo Contratado.

11 FORMA DE PAGAMENTO

11.1 O pagamento de cada fatura deverá ser realizada em um prazo não superior a 30 (trinta) dias contados a partir do atesto da Nota Fiscal, após comprovado o adimplemento do Contratado em todas as suas obrigações, já deduzidas as glosas e notas de débitos e mediante verificação do Certificado de Regularidade Fiscal (CRF), emitido por meio do Sistema de Gestão de Materiais, Obras e Serviços – GMS, destinado a comprovar a regularidade com os Fiscos Federal, Estadual (inclusive do Estado do Paraná para licitantes sediados em outro Estado da Federação) e Municipal, com o FGTS, INSS e negativa de débitos trabalhistas (CNDT), observadas as disposições do Termo de Referência.

11.2 Nenhum pagamento será efetuado sem a apresentação dos documentos exigidos, bem como enquanto não forem sanadas irregularidades eventualmente constatadas na nota fiscal, no fornecimento dos bens ou no cumprimento de obrigações contratuais.

11.2.1 Os pagamentos ficarão condicionados à prévia informação pelo credor, dos dados da conta-corrente junto à instituição financeiro Contratado pelo Estado, conforme o disposto no Decreto n.º 4.505, de 2016, ressalvadas as exceções previstas no mesmo diploma legal.



ESTADO DO PARANÁ
CENTRO CULTURAL TEATRO GUAÍRA - CCTG
DIRETORIA ADMINISTRATIVA E FINANCEIRA – DIAFI

Protocolo nº 20.618.817-0

Pregão Eletrônico nº 9/2023

– EDITAL (página 24 de 38)

11.3 O prazo estabelecido no item 11.1 ficará suspenso na hipótese prevista no item 12.4.1 das Condições Gerais do Pregão.

11.3.1. Decorrido o prazo de adimplemento da multa, caso esta não tenha sido paga, os valores serão descontados da fatura apresentada.

11.4 As notas fiscais devem ser emitidas em nome do CENTRO CULTURAL TEATRO GUAÍRA, CNPJ 76.695.204/0001-56, Rua XV de Novembro, 971, Centro, Curitiba/PR – CEP: 80060-000, constando número da licitação, lote/item e validado dos produtos, para fins de rastreabilidade em estoque.

11.5 Nos casos de eventuais atrasos de pagamento, desde que o Contratado não tenha concorrido, de alguma forma, para tanto, fica convencionado que a taxa de compensação financeira devida pela Contratante, entre a data do vencimento e o efetivo adimplemento da parcela, é calculada mediante a aplicação da seguinte fórmula:

EM = I x N x VP, sendo:

EM = Encargos moratórios;

N = Número de dias entre a data prevista para o pagamento e a do efetivo pagamento;

VP = Valor da parcela a ser paga.

I = Índice de compensação financeira = 0,00016438, assim apurado:

I = (TX)

I = $(\frac{6}{100})$

I = 0,00016438

365

TX = Percentual da taxa anual = 6%.

11.6 A ordem cronológica de pagamento a que se refere o caput do art. 141 da Lei Federal n.º 14.133, de 2021 poderá ser alterada, mediante prévia justificativa da autoridade competente e posterior comunicação ao órgão de controle interno da Administração e ao tribunal de contas competente para pagamento a microempresa, empresa de pequeno porte, agricultor familiar, produtor rural pessoa física, microempreendedor individual e sociedade cooperativa, desde que demonstrado o risco de descontinuidade do cumprimento do objeto do contrato.

12 CRITÉRIOS DE SELEÇÃO DO FORNECEDOR E REQUISITOS DE CONTRATAÇÃO

12.1 As exigências de habilitação jurídica e de regularidade fiscal e trabalhista são as usuais para a generalidade dos objetos, conforme disciplinado no edital.

12.2 Os critérios de qualificação econômico-financeira a serem atendidos pelo fornecedor estão previstos no edital.

12.3 Os critérios de qualificação técnica a serem atendidos pelo fornecedor serão aqueles estabelecidos no Anexo II deste edital.

12.4 Os critérios de aceitabilidade de preços serão:

12.4.1 Valor Global por Lote: R\$ xxxxxx (valor por extenso).

12.4.2 Valores unitários: conforme planilha de composição de preços descrita no item 4 deste Termo.

12.5 O critério de julgamento da proposta está definido no item 2 das Condições Específicas do Pregão.

12.6 As regras de desempate entre propostas são as discriminadas no edital.



ESTADO DO PARANÁ
CENTRO CULTURAL TEATRO GUAÍRA - CCTG
DIRETORIA ADMINISTRATIVA E FINANCEIRA – DIAFI

Protocolo nº 20.618.817-0

Pregão Eletrônico nº 9/2023

– EDITAL (página 25 de 38)

13 ALTERAÇÃO SUBJETIVA

13.1 É admissível a continuidade do contrato administrativo quando houver fusão, cisão ou incorporação do Contratado com outra pessoa jurídica, desde que:

- a) sejam observados pela nova pessoa jurídica todos os requisitos de habilitação exigidos na licitação original;
- b) sejam mantidas as demais cláusulas e condições do contrato; e
- c) não haja prejuízo à execução do objeto pactuado e haja anuência expressa da Administração à continuidade do contrato.

13.2 A alteração subjetiva a que se refere o item 13.1 deverá ser formalizada por termo aditivo ao contrato.

14 SUBCONTRATAÇÃO

14.1 É vedada a subcontratação parcial ou total do objeto desta licitação.

14.2 É vedada a subcontratação de pessoa física ou jurídica, se aquela ou os dirigentes desta mantiverem vínculo de natureza técnica, comercial, econômica, financeira, trabalhista ou civil com dirigente do órgão ou entidade contratante ou com agente público que desempenhe função na licitação ou atue na fiscalização ou na gestão do contrato, ou se deles forem cônjuge, companheiro ou parente em linha reta, colateral, ou por afinidade, até o terceiro grau.

15 DOS RECURSOS ORÇAMENTÁRIOS.

15.1 As despesas decorrentes da presente contratação correrão à conta de recursos específicos consignados no Orçamento Geral do Estado deste exercício, na dotação abaixo discriminada:

Gestão/Unidade: CENTRO CULTURAL TEATRO GUAÍRA;

Fonte de Recursos: Fonte 250 – Recursos próprios;

Programa de Trabalho: Lei Orçamentária Anual – LOA 2023 sob a Lei nº 21.347 de 23 dezembro de 2022 e na Lei de Diretrizes Orçamentárias – LDO 2022 sob a Lei nº 21.228 de 06 de setembro de 2022 e no Plano Plurianual – PPA 2020/2023 sob nº 20.077 de 18 de dezembro de 2019;

Elemento de Despesa: Dotação Orçamentária: 5132.13.122.42.6200– Gestão Administrativa do CCTG –

Natureza de Despesa 4490.5242 (Mobiliário em geral).

16 SANÇÕES ADMINISTRATIVAS

O licitante e o contratado que incorram em infrações sujeitam-se às sanções administrativas previstas no art. 156 da Lei Federal n.º 14.133, de 2021 e nos arts. 193 ao 227 do Decreto n.º 10.086, de 17 de janeiro 2022, sem prejuízo de eventuais implicações penais nos termos do que prevê o Capítulo II-B do Título XI do Código Penal.

17 DECRETO ESTADUAL N.º 10.086, de 2022.

Procuradoria-Geral do Estado do Paraná
Minuta Padronizada para aquisição de bens sem objeto definido – Lei Federal n.º 14.133, de 2021 – Decreto Estadual n.º 10.086, de 2022.
Atualização: Setembro/2022.



ESTADO DO PARANÁ
CENTRO CULTURAL TEATRO GUÁIRA - CCTG
DIRETORIA ADMINISTRATIVA E FINANCEIRA – DIAFI

Protocolo nº **20.618.817-0** Pregão Eletrônico nº **9/2023** – EDITAL (página 26 de 38)

17.1 O servidor que subscreve este Termo de Referência atesta que observou integralmente a regulamentação estabelecida pelo Decreto n.º 10.086, de 2022 e as orientações constantes da Minuta Padronizada aprovada pelo Procurador-Geral do Estado do Paraná.

Curitiba, 19 de julho de 2023.

Genilson Simões
Chefe de Departamento
Responsável pela elaboração do Termo de Referência



ESTADO DO PARANÁ
CENTRO CULTURAL TEATRO GUÁIRA - CCTG
DIRETORIA ADMINISTRATIVA E FINANCEIRA – DIAFI

Protocolo nº **20.618.817-0**

Pregão Eletrônico nº **9/2023**

– EDITAL (página 27 de 38)

ANEXO II
DOCUMENTOS DE HABILITAÇÃO

1. O licitante convocado para apresentar os documentos de habilitação, deverá entregar, no prazo máximo de 2 (dois) dias úteis, a contar da notificação, os documentos de habilitação, os quais devem ser enviados por processo eletrônico de comunicação à distância conforme estabelecido no presente Edital:

1.1 CERTIFICADO DE REGULARIDADE DE REGISTRO CADASTRAL de fornecedor, que poderá ser feito e emitido pelo Portal Nacional de Contratações Públicas (PNCP), no portal <https://pncp.gov.br/>, e os documentos abaixo descritos, salvo os já estejam contemplados e válidos no referido certificado:

A documentação de habilitação referida neste Capítulo do Título II da Lei Federal n.º 14.133, de 2021 poderá ser:

- a) substituída por registro cadastral emitido por órgão ou entidade pública, desde que previsto no edital e que o registro tenha sido feito em obediência ao disposto nesta Lei;
- b) dispensada, total ou parcialmente, nos termos do inciso III do art. 70 da Lei Federal n.º 14.133/2021.

No caso do item b deverá ser anexada aos autos a motivação visando demonstrar a adequação para a dispensa total ou parcial de documentos de habilitação, considerando que tal opção poderá impactar na aferição da aptidão dos futuros licitantes.

1.2 DOCUMENTOS DE HABILITAÇÃO JURÍDICA: Cédula de Identidade, no caso de pessoa física. Registro comercial, no caso de empresa individual. Ato constitutivo, estatuto ou contrato social em vigor, devidamente registrado, em se tratando de sociedades comerciais e, no caso de sociedades por ações, acompanhado de documentos de eleição de seus administradores. Inscrição do ato constitutivo, no caso de sociedades civis, acompanhada de ato formal de designação de diretoria em exercício. Decreto de autorização, em se tratando de empresa ou sociedade estrangeira em funcionamento no País. Procuração do representante do licitante no pregão, se for o caso.

1.3 DOCUMENTOS DE HABILITAÇÃO FISCAL, SOCIAL E TRABALHISTA: Prova de inscrição no Cadastro de Pessoas Físicas (CPF) ou no Cadastro Nacional de Pessoas Jurídicas (CNPJ); Prova de inscrição no cadastro de contribuintes estadual e/ou municipal, se houver, relativo ao domicílio ou sede do licitante, pertinente ao seu ramo de atividade e compatível com o objeto contratual; Certificado de regularidade do FGTS, emitido pela Caixa Econômica Federal; Certidões de regularidade com a Fazenda Federal (Certidão Conjunta de Débitos relativos a Tributos Federais e à Dívida Ativa da União e Certidão relativa a Contribuições Previdenciárias); Fazenda Estadual (inclusive do Estado do Paraná para licitantes sediados em outro Estado da Federação); e Fazenda Municipal; e Certidão Negativa de Débitos Trabalhistas (CNDT), instituída pela Lei Federal n.º 12.440/2011; Declaração do cumprimento do disposto no inciso XXXIII do art. 7º da Constituição Federal.

1.4 DOCUMENTOS DE HABILITAÇÃO ECONÔMICO-FINANCEIRA:

1.4.1 O fornecedor deverá encaminhar:

1.4.1.1 balanço patrimonial, demonstração de resultado de exercício e demais demonstrações contábeis dos 2 (dois) últimos exercícios sociais, que comprovem a boa situação financeira da empresa, vedada a sua substituição por balancetes ou balanços provisórios, podendo ser atualizados por índices oficiais quando encerrado há mais de 3 (três) meses da data de apresentação da proposta;

1.4.1.2 para pessoa jurídica, certidão negativa de feitos sobre falência expedida pelo distribuidor da sede do licitante;

1.4.1.3 os documentos exigidos no item 1.4.1.1 serão limitados ao último exercício no caso de a pessoa jurídica ter sido constituída há menos de 2 (dois) anos.

1.4.1.3.1 as empresas criadas no exercício financeiro da licitação deverão atender a todas as exigências da habilitação e ficarão autorizadas a substituir os demonstrativos contábeis pelo balanço de abertura.



ESTADO DO PARANÁ
CENTRO CULTURAL TEATRO GUÁIRA - CCTG
DIRETORIA ADMINISTRATIVA E FINANCEIRA – DIAFI

Protocolo nº 20.618.817-0

Pregão Eletrônico nº 9/2023

– EDITAL (página 28 de 38)

1.5 DOCUMENTOS DE QUALIFICAÇÃO TÉCNICA:

1.5.1 1 (um) ou mais atestados de capacidade técnica fornecido(s) por pessoa jurídica de direito público ou privado, que comprove(m) a aptidão do licitante para desempenho de atividade pertinente e compatível em características, quantidades e prazos com o(s) lote(s) arrematado(s).

1.6 DECLARAÇÃO DE INEXISTÊNCIA DE FATO IMPEDITIVO, NÃO UTILIZAÇÃO DE MÃO DE OBRA DE MENORES, DECLARAÇÃO DE ATENDIMENTO À LOGÍSTICA REVERSA DOS PRODUTOS E DECLARAÇÃO DE RESERVA DE CARGOS (Anexo V).

1.7 COMPROVANTE DA CONDIÇÃO DE ME OU EPP, se for o caso: Certidão Simplificada original da Junta Comercial da sede do licitante ou documento equivalente, **além de Declaração escrita** sob as penas da lei, de que cumpre os requisitos legais de qualificação da condição de microempresa, de empresa de pequeno porte ou microempreendedor individual, estando apto a usufruir dos benefícios previstos nos art. 42 a art. 49 da Lei Complementar Federal n.º 123, de 2006 (**ANEXO VIII**), bem como o Demonstrativo de Resultado do Exercício – DRE, a que se refere a Resolução n.º 1.418, de 2012, de Conselho Federal de Contabilidade – CFC, ou outra norma que vier a substituir (art. 12, parágrafo único, do Decreto Estadual n.º 2.474, de 2015).

1.7.1 De acordo com o art. 43, §1º, da Lei Complementar Federal n.º 123, de 2006, havendo alguma restrição na comprovação da regularidade fiscal e trabalhista das microempresas, empresas de pequeno porte ou microempreendedor individual, será assegurado o prazo de 5 (cinco) dias úteis, cujo termo inicial corresponderá ao momento em que o proponente for declarado vencedor do certame, prorrogável por igual período, para a regularização da documentação, pagamento ou parcelamento do débito e emissão de eventuais certidões negativas ou positivas com efeito de certidão negativa.

1.7.1.1 A prorrogação do prazo previsto no item anterior deverá ser concedida pela Administração sempre que requerida pelo licitante, salvo na hipótese de urgência da contratação, devidamente justificada.

1.8 A não-regularização da documentação, no prazo previsto no parágrafo anterior, implicará a decadência do direito à contratação, sem prejuízo das sanções previstas no art. 156 da Lei Federal n.º 14.133, de 2021, sendo facultado ao órgão ou entidade responsável pelo processo licitatório convocar os licitantes remanescentes, na ordem de classificação, ou revogar a licitação.

1.9 Na hipótese do item 1.7.1, as microempresas, as empresas de pequeno porte e os microempreendedores individuais deverão apresentar toda a documentação exigida para efeito de comprovação de regularidade fiscal e trabalhista, mesmo que esta apresente alguma restrição.

1.10 Eventuais informações/certidões vencidas no registro cadastral deverão ser supridas pela apresentação do respectivo documento atualizado.

1.11 Todos os documentos apresentados deverão identificar o licitante, com a indicação do nome empresarial e o CNPJ da matriz, quando o licitante for a matriz, ou da filial, quando o licitante for a filial (salvo para os documentos que são emitidos apenas em nome da matriz). Quando a proposta for apresentada pela MATRIZ, e o fornecimento for através de sua filial, o CNPJ da filial deverá constar da proposta.



ESTADO DO PARANÁ
CENTRO CULTURAL TEATRO GUAÍRA - CCTG
DIRETORIA ADMINISTRATIVA E FINANCEIRA – DIAFI

Protocolo nº 20.618.817-0

Pregão Eletrônico nº 9/2023

– EDITAL (página 29 de 38)

ANEXO III
MODELO DE DESCRITIVO DA PROPOSTA DE PREÇOS

PREGÃO ELETRÔNICO Nº xxx Ano: xxx

DADOS DO FORNECEDOR

Fornecedor:		Inscrição Estadual :	
CNPJ/CPF :			
Endereço :			
Bairro:			
CEP:	Cidade:	Estado:	
Telefone:	Fax:	e-mail:	
Banco:	Agência:	Conta-corrente:	

Constitui objeto desta licitação: Aquisição de, ara atender a demanda do CCTG – Centro Cultural Teatro Guaíra.

1. Especificações técnicas:

Lote	Descrição	Quantidade	Valor Unitário Bruto	Valor Total Bruto	Valor Unitário s/ ICMS	Valor Total s/ ICMS	Alíquota % ICMS
Item 1							

2. A validade da proposta é de 90 (noventa) dias.

3. A empresa vencedora é responsável pela qualidade e integridade do produto durante o período de validade e, inclusive, pelo seu transporte. Constatado qualquer problema, cabe ao Contratado efetuar a troca do produto nos termos do Edital e da legislação vigente.

4. O preço unitário estimado para o objeto encontra-se com a carga tributária completa. Nas operações previstas com o benefício do ICMS, na proposta de preço, o valor não pode ser maior do que o máximo UNITÁRIO estimado para o item, independentemente de tratar-se de “operação interna”, conforme estabelece o Convênio ICMS n.º 26, de 2003 - CONFAZ.

4.1 as empresas beneficiárias do disposto no Convênio ICMS 26, de 2003 - CONFAZ deverão, de forma expressa e obrigatoriamente, indicar em sua proposta o preço onerado e o preço desonerado (o qual deve ser igual ou menor ao preço do arrematante), discriminando o percentual de desconto relacionado à isenção fiscal.

4.2 para o licitante abrangido pelo benefício de que trata o item 4 e que participar da licitação com o preço desonerado do ICMS (preço líquido), a soma do preço proposto (preço líquido) com o valor do respectivo imposto não pode ultrapassar o valor máximo estabelecido no edital.

5. O arrematante atesta o atendimento das exigências técnicas conforme Anexo I do Edital.

6. O arrematante DECLARA que, para fins do disposto no § 1.º do art. 63 da Lei Federal n.º 14.133/2021, a proposta compreende a integralidade dos custos para atendimento dos direitos trabalhistas assegurados na Constituição Federal, nas leis trabalhistas, nas normas infralegais, nas convenções coletivas de trabalho e nos termos de ajustamento de conduta vigentes na data de entrega desta proposta.

Local e data

Representante Legal



ESTADO DO PARANÁ
CENTRO CULTURAL TEATRO GUÁIRA - CCTG
DIRETORIA ADMINISTRATIVA E FINANCEIRA – DIAFI

Protocolo nº 20.618.817-0

Pregão Eletrônico nº 9/2023

– EDITAL (página 30 de 38)

ANEXO IV

MODELO DE PROCURAÇÃO¹

OUTORGANTE: xxxxxxxxxx, pessoa jurídica de direito privado, neste ato representado por xxxxxxxxxx,, portador da Carteira de Identidade n.º xxxxxxxxxx, CPF n.º xxxxxxxxxx, residente e domiciliado na Rua xxxxxxxxxx, n.º xxxxxxxxxx, Cidade xxxxxxxxxx, Estado xxxxxxxxxx, CEP xxxxxxxxxx.

OUTORGADO: xxxxxxxxxx, portador da Carteira de Identidade n.º xxxxxxxxxx, e do CPF n.º xxxxxxxxxx, residente e domiciliado no(a) xxxxxxxxxx, n.º xxxxxxxxxx, Cidade xxxxxxxxxx, Estado xxxxxxxxxx, CEP xxxxxxxxxx.

PODERES: Por este instrumento, o OUTORGANTE confere ao OUTORGADO os mais amplos e gerais poderes, para em seu nome representá-lo no(a) Pregão Eletrônico n.º xxxx/2023, podendo para tanto protocolar e receber documentos, assinar declarações, propostas e contratos de fornecimento, interpor recurso, efetuar e efetivar lances no pregão, enfim, todos os atos necessários ao fiel e cabal cumprimento deste mandato.

Local e data

OUTORGANTE

¹ A procuração deverá ser acompanhada de cópia do documento oficial de identidade do outorgado.

Procuradoria-Geral do Estado do Paraná

Minuta Padronizada para aquisição de bens sem objeto definido – Lei Federal n.º 14.133, de 2021 – Decreto Estadual n.º 10.086, de 2022.

Atualização: Setembro/2022.



ESTADO DO PARANÁ
CENTRO CULTURAL TEATRO GUÁIRA - CCTG
DIRETORIA ADMINISTRATIVA E FINANCEIRA – DIAFI

Protocolo nº 20.618.817-0

Pregão Eletrônico nº 9/2023

– EDITAL (página 31 de 38)

ANEXO V

MODELO DE DECLARAÇÃO

(timbre ou identificação do licitante)

xxxxxxxxxx, inscrito no CNPJ n.º xxxxxxxxxxxx, por intermédio de seu representante legal, o(a) Sr.(a) xxxxxxxxxxxx, portador(a) da Carteira de Identidade n.º xxxxxxxxxxxx e do CPF n.º xxxxxxxxxxxx, **DECLARA**, para os devidos fins, que tem pleno conhecimento das regras contidas no edital de licitação e que possui as condições de habilitação previstas no edital, bem como:

1. INEXISTÊNCIA DE FATO IMPEDITIVO

Que não se enquadra em nenhuma das vedações contidas no art. 14 da Lei Federal n.º 14.133/2021, em especial:

1.1 Não mantenha vínculo de natureza técnica, comercial, econômica, financeira, trabalhista ou civil com dirigente do órgão ou entidade contratante ou com agente público que desempenhe função na licitação ou atue na fiscalização ou na gestão do contrato, ou que deles seja cônjuge, companheiro ou parente em linha reta, colateral ou por afinidade, até o terceiro grau.

1.2. Nos 5 (cinco) anos anteriores à divulgação do edital, não foi condenado(a) judicialmente, com trânsito em julgado, por exploração de trabalho infantil, por submissão de trabalhadores a condições análogas às de escravo ou por contratação de adolescentes nos casos vedados pela legislação trabalhista.

2. NÃO UTILIZAÇÃO DE MÃO DE OBRA DE MENORES

Que não utiliza a mão de obra direta ou indireta de menores de 18 (dezoito) anos para a realização de trabalhos noturnos, perigosos ou insalubres, bem como não utiliza, para qualquer trabalho, mão de obra direta ou indireta de menores de 16 (dezesesseis) anos, exceto na condição de aprendiz a partir de 14 (quatorze) anos, conforme determina o art. 7º, inc. XXXIII da Constituição Federal.

3. DECLARAÇÃO DE ATENDIMENTO À POLÍTICA AMBIENTAL DE LICITAÇÃO SUSTENTÁVEL

Que atesta o atendimento à política pública ambiental de licitação sustentável, em especial que se responsabiliza integralmente com a logística reversa dos produtos, embalagens e serviços pós-consumo no limite da proporção que fornecerem ao poder público, assumindo a responsabilidade pela destinação final, ambientalmente adequada.

4. DECLARAÇÃO DE RESERVA DE CARGOS

Que para fins do disposto no inciso IV do art. 63 da Lei Federal n.º 14.133/2021, cumpre as exigências de reserva de cargos para pessoa com deficiência e para reabilitado da Previdência Social, previstas em lei e em outras normas específicas.

Local e data.

Nome do representante legal



ESTADO DO PARANÁ
CENTRO CULTURAL TEATRO GUÁIRA - CCTG
DIRETORIA ADMINISTRATIVA E FINANCEIRA – DIAFI

Protocolo nº 20.618.817-0

Pregão Eletrônico nº 9/2023

– EDITAL (página 32 de 38)

ANEXO VI

LOCAIS DE ENTREGA

ÓRGÃO/ENTIDADE
Local Da Entrega: Rua XV de Novembro, 971 – Centro, Curitiba/PR
Responsável pelo Recebimento: Genilson Simões
Telefone: (41) 3304-7947 – E-mail: genilsonsimoes@cctg.pr.gov.br
Horário de Funcionamento: das 08:30 h às 18:00 de segunda a sexta feira



ESTADO DO PARANÁ
CENTRO CULTURAL TEATRO GUÁIRA - CCTG
DIRETORIA ADMINISTRATIVA E FINANCEIRA – DIAFI

Protocolo n° 20.618.817-0

Pregão Eletrônico n° 9/2023

– EDITAL (página 33 de 38)

ANEXO VII

ANEXO À NOTA DE EMPENHO

NOTA DE EMPENHO N°XXXXXXXXXX

VALOR XXXXXXXXXXXX

1 DA VINCULAÇÃO AO INSTRUMENTO CONVOCATÓRIO: Integra este instrumento o Edital de Pregão Eletrônico n.º xxxxxxxxxxxx, bem como os seus Anexos e o Descritivo da Proposta de Preços constantes do Protocolado n.º xxxxxxxxxxxx, independentemente de transcrição.

2. DO PAGAMENTO:

2.1 O pagamento de cada fatura deverá ser realizada em um prazo não superior a 30 (trinta) dias contados a partir do atesto da Nota Fiscal, após comprovado o adimplemento do Contratado em todas as suas obrigações, já deduzidas as glosas e notas de débitos e mediante verificação do Certificado de Regularidade Fiscal (CRF), emitido por meio do Sistema de Gestão de Materiais, Obras e Serviços – GMS, destinado a comprovar a regularidade com os Fiscos Federal, Estadual (inclusive do Estado do Paraná para licitantes sediados em outro Estado da Federação) e Municipal, com o FGTS, INSS e negativa de débitos trabalhistas (CNDT), observadas as disposições do Termo de Referência.

2.2 Nenhum pagamento será efetuado sem a apresentação dos documentos exigidos, bem como enquanto não forem sanadas irregularidades eventualmente constatadas na nota fiscal, no fornecimento dos bens ou no cumprimento de obrigações contratuais.

2.2.1 Os pagamentos ficarão condicionados à prévia informação pelo credor, dos dados da conta corrente junto à instituição financeira contratada pelo Estado, conforme o disposto no Decreto n.º 4.505, de 2016, ressalvadas as exceções previstas no mesmo diploma legal.

2.3 O prazo estabelecido no item 2.1 ficará suspenso na hipótese prevista no item 12.4.1 das Condições Gerais do Pregão.

2.3.1. Decorrido o prazo de adimplemento da multa, caso esta não tenha sido paga, os valores serão descontados da fatura apresentada.

2.4 Nos casos de eventuais atrasos de pagamento, desde que o Contratado não tenha concorrido para tanto, fica convencionado que a taxa de compensação financeira devida pela Contratante, entre a data do vencimento e o efetivo adimplemento da parcela, é calculada mediante a aplicação da seguinte fórmula:

$EM = I \times N \times VP$, sendo:

EM = Encargos moratórios;

N = Número de dias entre a data prevista para o pagamento e a do efetivo pagamento;

VP = Valor da parcela a ser paga.

I = Índice de compensação financeira = 0,00016438, assim apurado:

I = (TX)	I = $\frac{6}{100}$ 365	I = 0,00016438 TX = Percentual da taxa anual = 6%.
----------	----------------------------	---



ESTADO DO PARANÁ
CENTRO CULTURAL TEATRO GUÁIRA - CCTG
DIRETORIA ADMINISTRATIVA E FINANCEIRA – DIAFI

Protocolo nº **20.618.817-0**

Pregão Eletrônico nº **9/2023**

– EDITAL (página 34 de 38)

3 DAS OBRIGAÇÕES E RESPONSABILIDADES DO FORNECEDOR: o contratado deverá:

3.1. efetuar a entrega do objeto em perfeitas condições, conforme especificações, prazo e local constantes no edital e seus anexos, acompanhado da respectiva nota fiscal, na qual constarão as indicações referentes à: marca, fabricante, modelo, procedência e prazo de garantia ou validade, e acompanhado do manual do usuário, com uma versão em português e da relação da rede de assistência técnica autorizada, quando cabível;

3.2 responsabilizar-se pelos vícios e danos decorrentes do objeto, de acordo com os artigos 12, 13 e 17 a 27, do Código de Defesa do Consumidor (Lei n.º 8.078, de 1990);

3.3 substituir, reparar ou corrigir, às suas expensas, no prazo fixado no termo de referência, o objeto com avarias ou defeitos;

3.4 comunicar ao Contratante, no prazo máximo de 24 (vinte e quatro) horas que antecede a data da entrega,

3.5 indicar preposto para representá-la durante a execução do contrato, e manter comunicação com representante da Administração para a gestão do contrato;

3.6 manter atualizado os seus dados no Portal Nacional de Contratações Públicas (PNCP) e no Cadastro Unificado de Fornecedores do Estado do Paraná, conforme legislação vigente;

3.7 guardar sigilo sobre todas as informações obtidas em decorrência do cumprimento do contrato;

3.8 arcar com o ônus decorrente de eventual equívoco no dimensionamento dos quantitativos de sua proposta, devendo complementá-los, caso o previsto inicialmente em sua proposta não seja satisfatório para o atendimento ao objeto da licitação, exceto quando houver:

3.8.1 alteração qualitativa do projeto ou de suas especificações pela Administração;

3.8.2 retardamento na expedição da ordem de execução do serviço ou autorização de fornecimento, interrupção da execução do contrato ou diminuição do ritmo do trabalho, por ordem e no interesse da Administração;

3.8.3 aumento das quantidades inicialmente previstas no contrato, nos limites permitidos pela Lei Federal n.º 14.133, de 2021;

4 SANÇÕES ADMINISTRATIVAS

4.1. O licitante e o contratado que incorram em infrações sujeitam-se às sanções administrativas previstas no art. 156 da Lei Federal n.º 14.133, de 2021 e nos arts. 193 ao 227 do Decreto n.º 10.086, de 17 de janeiro 2022, sem prejuízo de eventuais implicações penais nos termos do que prevê o Capítulo II-B do Título XI do Código Penal.

4.2. A multa não poderá ser inferior a 0,5% (cinco décimos por cento), nem superior a 30% (trinta por cento) sobre o valor total do lote no qual participou ou do contrato, observando ainda as seguintes variações:

a) multa de 0,5% a 5%, nos casos das infrações previstas no art. 195, do Decreto Estadual 10.086/2022;

b) multa de 5% a 30%, nos casos das infrações previstas no art. 196, do Decreto Estadual 10.086/2022;

c) multa de 15% a 30%, nos casos das infrações previstas no art. 197, do Decreto Estadual 10.086/2022;

4.3. O cálculo da multa será justificado e levará em conta o disposto nos arts. 210 a 212, do Decreto Estadual 10.086/2022.



ESTADO DO PARANÁ
CENTRO CULTURAL TEATRO GUÁIRA - CCTG
DIRETORIA ADMINISTRATIVA E FINANCEIRA – DIAFI

Protocolo nº 20.618.817-0

Pregão Eletrônico nº 9/2023

– EDITAL (página 35 de 38)

4.4. A multa poderá ser descontada do pagamento devido pela Administração Pública estadual, decorrente de outros contratos firmados entre as partes, caso em que a Administração reterá o pagamento até o adimplemento da multa, com o que concorda o licitante ou contratado.

4.4.1. A retenção de pagamento de outros contratos, pela Administração Pública, no período compreendido entre a decisão final que impôs a multa e seu adimplemento, suspende a fluência de prazo para a Administração, não importando em mora, nem gera compensação financeira.

4.5. Multa de mora diária de até 0,3% (três décimos por cento), calculada sobre o valor global do contrato ou da parcela em atraso, até o 30º (trigésimo) dia de atraso na entrega; a partir do 31º (trigésimo primeiro) dia, a multa de mora será convertida em compensatória, aplicando-se, no mais, o disposto nos itens acima.

4.6 O procedimento para aplicação das sanções seguirá o disposto no Capítulo XVI, do Título I, do Decreto n.º 10.086, de 2022. e na Lei n.º 20.656, de 2021.

4.7 Nos casos não previstos no instrumento convocatório, inclusive sobre o procedimento de aplicação das sanções administrativas, deverão ser observadas as disposições da Lei Federal n.º 14.133, de 2021 e no Decreto n.º 10.086, de 2022.

4.8 Sem prejuízo das sanções previstas nos itens anteriores, a responsabilização administrativa e civil de pessoas jurídicas pela prática de atos contra a Administração Pública, nacional ou estrangeira, na participação da presente licitação e nos contratos ou vínculos derivados, também se dará na forma prevista na Lei Federal n.º 12.846, de 2013, e regulamento no âmbito do Estado do Paraná,.

4.9 Quaisquer penalidades aplicadas serão transcritas no Portal Nacional de Contratações Públicas (PNCP) e no Cadastro Unificado de Fornecedores do Estado do Paraná (CFPR).

4.10 As multas previstas neste edital poderão ser descontadas do pagamento eventualmente devido pelo contratante decorrente de outros contratos firmados com a Administração Pública estadual.

5 DOS CASOS DE EXTINÇÃO

5.1 O presente instrumento poderá ser extinto:

5.1.1 por ato unilateral e escrito da Administração, exceto no caso de descumprimento decorrente de sua própria conduta;

5.1.2 de forma consensual, por acordo entre as partes, por conciliação, por mediação ou por comitê de resolução de disputas, desde que haja interesse da Administração; ou

5.1.3 por decisão arbitral, em decorrência de cláusula compromissória ou compromisso arbitral, ou por decisão judicial.

5.2 No caso de rescisão consensual, a parte que pretender rescindir o Contrato comunicará sua intenção à outra, por escrito.

5.3 Os casos de extinção contratual devem ser formalmente motivados nos autos do processo, assegurado o contraditório e o direito de prévia e ampla defesa ao Contratado.

5.4 O Contratado, desde já, reconhece todos direitos da Administração Pública, em caso de extinção administrativa por inexecução total ou parcial deste contrato.



ESTADO DO PARANÁ
CENTRO CULTURAL TEATRO GUÁIRA - CCTG
DIRETORIA ADMINISTRATIVA E FINANCEIRA – DIAFI

Protocolo nº **20.618.817-0**

Pregão Eletrônico nº **9/2023**

– EDITAL (página 36 de 38)

6 DA LEGISLAÇÃO APLICÁVEL: Este instrumento é regido pela Lei Federal n.º 14.133, de 2021, pelo Decreto Estadual n.º 10.086, de 2022 e demais leis estaduais e federais pertinentes ao objeto do contrato, aplicando-se referida legislação aos casos omissos.

7 DO FORO: As questões decorrentes da execução deste instrumento, que não possam ser dirimidas administrativamente, serão processadas e julgadas na Justiça Estadual, no Foro Central da Comarca da Região Metropolitana de Curitiba – PR, com exclusão de qualquer outro, por mais privilegiado que seja.



ESTADO DO PARANÁ
CENTRO CULTURAL TEATRO GUÁIRA - CCTG
DIRETORIA ADMINISTRATIVA E FINANCEIRA – DIAFI

Protocolo nº 20.618.817-0

Pregão Eletrônico nº 9/2023

– EDITAL (página 37 de 38)

ANEXO VIII

MODELO DE DECLARAÇÃO DE MICROEMPRESA E EMPRESA DE PEQUENO PORTE

XXXXXXXX, inscrito no CNPJ n.º XXXXXXXX, por intermédio de seu representante legal, o(a) Sr.(a) XXXXXXXX, portador(a) da Carteira de Identidade n.º XXXXXXXX e do CPF n.º XXXXXXXX, DECLARA, para os fins dispostos no Pregão Eletrônico n.º ____/_____, sob as penas da Lei, que esta empresa, na presente data, é considerada:

MICROEMPRESA, conforme Inciso I do artigo 3º da Lei Complementar nº 123, de 14/12/2006;

EMPRESA DE PEQUENO PORTE, conforme Inciso II do artigo 3º da Lei Complementar nº 123, de 14/12/2006;

MICROEMPREENDEDOR INDIVIDUAL, conforme parágrafo 1º do artigo 18-A da Lei Complementar nº 123, de 14/12/2006, com redação dada pela Lei Complementar nº 188, de 2021.

COOPERATIVA, nos termos do Art. 34, da Lei Federal nº 11488/2007.

DECLARA ainda:

1. Que a empresa está excluída das vedações constantes do parágrafo 4º do artigo 3º da Lei Complementar nº 123, de 14 de dezembro de 2006;

2. Que não extrapolou a receita bruta máxima admitida para fins de enquadramento como microempresa ou empresa de pequeno porte no ano-calendário de realização da licitação, nos termos do § 2º do Art. 4º da Lei Federal nº 14.133/2021.

Local e data

Representante Legal



ESTADO DO PARANÁ
CENTRO CULTURAL TEATRO GUÁIRA - CCTG
DIRETORIA ADMINISTRATIVA E FINANCEIRA – DIAFI

Protocolo nº 20.618.817-0

Pregão Eletrônico nº 9/2023

– EDITAL (página 38 de 38)

ANEXO IX

DECLARAÇÃO LGPD.

xxxxxxxxxx, inscrito no CNPJ n.º xxxxxxxxxxxx, por intermédio de seu representante legal, o(a) Sr.(a) xxxxxxxxxxxx, portador(a) da Carteira de Identidade n.º xxxxxxxxxxxx e do CPF n.º xxxxxxxxxxxx, DECLARA, para os devidos fins, que tem pleno conhecimento das regras contidas no edital de licitação e que possui as condições de habilitação previstas no edital, bem como tem ciência de que:

1. Como condição para participar desta licitação e ser contratado(a), o(a) interessado(a) deve fornecer para a Administração Pública diversos dados pessoais, entre eles:

- 1.1.** aqueles inerentes a documentos de identificação;
- 1.2.** referentes a participações societárias;
- 1.3.** informações inseridas em contratos sociais;
- 1.4.** endereços físicos e eletrônicos;
- 1.5.** estado civil;
- 1.6.** eventuais informações sobre cônjuges;
- 1.7.** relações de parentesco;
- 1.8.** número de telefone;
- 1.9.** sanções administrativas que esteja cumprindo perante a Administração Pública;
- 1.10.** informações sobre eventuais condenações no plano criminal ou por improbidade administrativa; dentre outros necessários à contratação.

2. Essas informações constarão do processo administrativo e serão objeto de tratamento por parte da Administração Pública.

3. O tratamento dos dados pessoais relacionados aos processos de contratação se presume válido, legítimo e, portanto, juridicamente adequado.

Local e data

Representante Legal