

PROPOSTA

Licitação Nº 1013882 / Pregão Eletrônico 2023/0009

À CENTRO CULTURAL TEATRO GUAIRA

IDENTIFICAÇÃO DO INTERESSADO:

RAZÃO SOCIAL: EFLEX INDUSTRIA E COMERCIO DE MOVEIS - CNPJ: 13.099.169/0001-92 / IE: 671.333.666.110
LOGRADORO: RUA FRANCISCO MANOEL DE SOUZA N. 409 GALPÃO 01 – CHACARA BELA VISTA - Sumaré – SP - CEP: 13.175-500
FONE: 19-38732482 – E-MAIL: VENDAS2@EFLEXMOVEIS.COM.BR
REPRESENTANTE LEGAL: EVANDRO WILLIAN BARBIERO / CPF 425.128.558-13 / RG 39.758.560-3 - Proprietário / Diretor
FONE: 19-38732482 – E-MAIL: VENDAS2@EFLEXMOVEIS.COM.BR
DADOS BANCÁRIOS: BANCO DO BRASIL - AGENCIA: 6624-9 – CONTA CORRENTE: 30508-1





Constitui objeto desta licitação: Aquisição de mobiliário, ara atender a demanda do CCTG – Centro Cultural Teatro Guaíra

LOTE 1	Descrição dos Produtos	QUANT	VR UNID	VR TOT
1	7101.32444 Cadeira Giratória, De espaldar baixo, com braços, Demais informações de acordo com Termo de Referência e/ou Descritivo Técnico do Processo, UNID. DE MEDIDA: Unitário	55	R\$ 690,90	R\$ 37.999,50
TRINTA SETE MIL NOVECENTOS E NOVENTA E NOVE REIAS E CINQUENTA CENTAVOS			Total	R\$ 37.999,50

LOTE 2	Descrição dos Produtos	QUANT	VR UNID	VR TOT
1	7101.63693 Cadeira Giratória, Espaldar alto, Demais informações de acordo com Termo de Referência e/ou Descritivo Técnico do Processo, UNID. DE MEDIDA: Unitário	15	R\$ 733,33	R\$ 10.999,95
DEZ MIL NOVECENTOS E NOVENTA E NOVE REIAS E NOVENTA E CINCO CENTAVOS			Total	R\$ 10.999,95

LOTE 3	Descrição dos Produtos	QUANT	VR UNID	VR TOT
1	7101.59983 Cadeira Fixa, De espaldar baixo, com braços, Demais informações de acordo com Termo de Referência e/ou Descritivo Técnico do Processo, UNID. DE MEDIDA: Unitário	20	R\$ 520,00	R\$ 10.400,00
DEZ MIL QUATROCENTOS REAIS			Total	R\$ 10.400,00



 Rua Francisco Manoel de Souza, 409 – Bela Vista - Sumaré, SP - Cep 13175-500
 vendas2@eflexmoveis.com.br  www.companymoveis.com.br
 (19) 34-051002 / 34-054408  (19) 9 8326-8482



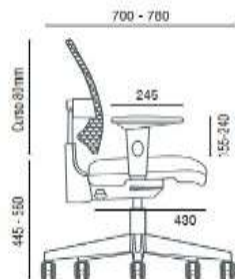
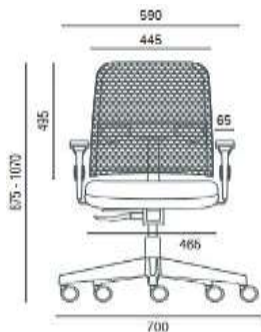

Lote 01: ESPECIFICAÇÕES TÉCNICAS Item 01: Cadeira giratória, com rodas e braços, **ESTRUTURA:** base giratória desmontável com aranha estampada em 5 hastes de aço, apoiada sobre 5 rodízios de duplo giro e duplo rolamento com 50 mm de diâmetro, mecanismo com sistema reclinador do encosto, acabamento em banho de cromo com baseniquela sobre aço polido, **ASSENTO:** compensado multilaminado 13 mm, com espuma injetada de 50 mm, revestido em tecido poliéster space, **ENCOSTO:** estrutura de sustentação em aço industrial redondo com 22,22 mm de diâmetro e revestimento em tela 100% poliéster com acabamento em resina acrílica, **APOIO DE BRAÇO:** SL, em polipropileno copolímero injetado, com alma de aço SAE 1020 pintada, regulagem de altura, **COR:** PRETA, **REFERÊNCIA:** Cavaletti 16003 SRE, **UNID. DE MEDIDA:** Unitário



Material: Polipropileno, Tela especial e Base de nylon

Cor Disponível: Preto

Peso Suportado: 150 kg

Dimensões: C 64 x L 50 x A 100-119 cm | **Altura Assento:** 45-55 cm

Características: Regulagem de altura do assento | Regulagem de altura dos braços | Assento com espuma injetada | Sistema sincronizado (travamento do encosto em qualquer posição) | Regulagem da inclinação do encosto | Mecanismo Backsystem | Ergonômica – Certificação NR 17

Certificação: Ergonomia – NR 17

Descrição: A cadeira Company Executiva, certificada pela NR17, é ideal para um trabalho confortável no escritório ou em casa. Totalmente ajustável, possui um mecanismo de Backsystem que permite um melhor encaixe corporal. Sua ergonomia garante conforto durante longas horas de uso.



📍 Rua Francisco Manoel de Souza, 409 – Bela Vista - Sumaré, SP - Cep 13175-500

✉️ vendas2@eflexmoveis.com.br 🌐 www.companymoveis.com.br

☎️ (19) 34-051002 / 34-054408 📞 (19) 9 8326-8482



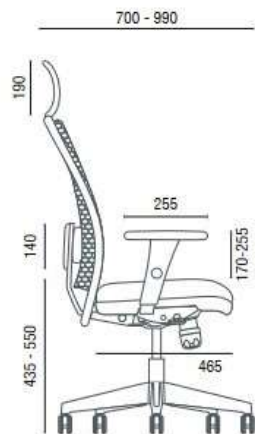
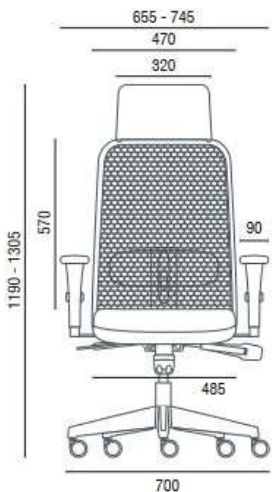

Lote 2 Item 01: Cadeira, giratório, com rodas e braços, tipo Diretor, ESTRUTURA: base giratória desmontável com aranha de 5 hastes de aço com pino de rodízio soldado na extremidade da haste, apoiada sobre 5 rodízios de duplo giro e duplo rolamento com 50mm de diâmetro, coluna central desmontável fixada por encaixe cônico, rolamento axial de giro, banda de rolagem em poliuretano, **ASSENTO:** em compensado multilaminado 14mm de espessura, espuma injetada com 60mm de espessura e densidade de 45 a 50Kg/m³, carenagem do assento injetada em polipropileno copolímero, revestida em tecido poliéster, **ENCOSTO:** estrutura em tubo de aço industrial redondo com 22,22mm de diâmetro e parede de 2,25mm, revestimento em tela 100% poliéster com acabamento em resina acrílica LAL, espessura de 0,85mm e 200g/m² de gramatura, **APOIO DE CABEÇA:** com estrutura em barra redonda de aço SAE 1213 trefilado e curvado a frio 10mm, espuma expandida com 20mm de espessura e densidade 3kh/m³, **APOIO DE BRAÇO:** SL, em polipropileno copolímero injetado, com alma de aço SAE 1020 pintada, regulagem de altura, **ACABAMENTO:** banho de cromo com base níquelada sobre aço polido tratado quimicamente, com espessura de camada, **COR:** PRETA, **REFERÊNCIA:** Cavaletti 16001 AC, **UNID. DE MEDIDA:** Unitário.



Material: Polipropileno, Tela especial e Base de nylon

Cor Disponível: Preto

Peso Suportado: 150 kg

Dimensões: C 64 x L 50 x A 100-130 cm | **Altura Assento:** 45-55 cm

Características: Regulagem de altura do assento | Regulagem de altura dos braços | Assento com espuma injetada | Sistema sincronizado (travamento do encosto em qualquer posição) | Regulagem da inclinação do encosto | Mecanismo Backsystem | Apoio de cabeça regulável | Ergonômica – Certificação NR 17

Certificação: Ergonomia – NR 17

Descrição: A cadeira Company Presidente, certificada pela NR17, é ideal para um trabalho confortável no escritório ou em casa. Totalmente ajustável, possui um mecanismo de Backsystem que permite um melhor encaixe corporal. Além disso, possui encosto de cabeça ajustável, proporcionando suporte adicional. Sua ergonomia garante conforto durante longas horas de uso.



📍 Rua Francisco Manoel de Souza, 409 – Bela Vista - Sumaré, SP - Cep 13175-500

✉️ vendas2@eflexmoveis.com.br

🌐 www.companymoveis.com.br

☎️ (19) 34-051002 / 34-054408

📞 (19) 9 8326-8482



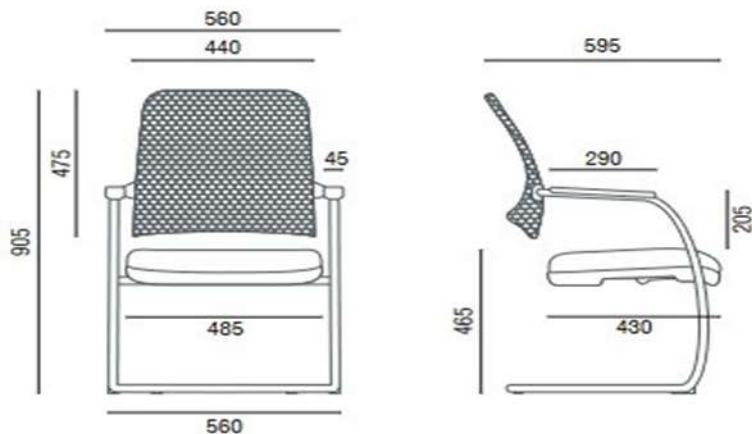

Lote 3 Item 01: Cadeira fixa, braços integrados, **ESTRUTURA:** sustentação cromada em tubo de aço industrial redondo 25,04mm, base sky cromada, apoio de braços integrado à estrutura de aço cromado, com acabamento em polipropileno injetado, **ASSENTO:** compensado multi laminado, com espuma injetada de 50mm, revestido em tecido poliéster space, **ENCOSTO:** estrutura de sustentação em aço industrial e revestimento em tela 100% poliéster com acabamento em resina acrílica, **COR:** PRETA, **REFERÊNCIA:** Cavaletti 16006 S, **UNID. DE MEDIDA:** Unitário



Material: Estrutura do encosto e braços em polipropileno. Revestimento em tela. Base em aço carbono.

Cores disponíveis: Preto.

Peso Suportado: 120 kg

Dimensões: C 49 x L 47 x A 90 cm | **Altura do Assento:** 59cm

Características: Pés fixos | Apoio de lombar | Braços fixos

Descrição: A cadeira Company Fixa é perfeita para ser colocada como cadeiras de apoio em salas de diretoria ou escritórios! Sua estrutura em polipropileno oferece resistência, enquanto o revestimento em tela proporciona conforto ao usuário. Com sua base fixa em aço carbono, a cadeira mantém a elegância e estabilidade. É uma opção ideal para ambientes de trabalho que requerem conforto e estilo.

Valor da proposta já está incluso todas as despesas tais como: Impostos, frete, montagem.
Todos mobiliários ofertados de Fabricação e marca própria Company Móveis.
Garantias, prazos e validades serão conforme edital.
Declaramos que somos Fabricantes de móveis, sendo assim a fabricação do mobiliário solicitado em edital será fabricado exatamente conforme o mesmo seguindo descrições, normas, prazos e garantias.
Catálogos e Fotos enviados são produtos que temos em linha de produção na fábrica, talvez o item do edital não conste foto mais a fabricação será feita exatamente conforme solicitação.
Nossa assistência técnica é própria em todo Brasil.
Estamos cientes que o não cumprimento acarretara em penalidades e a não aceitação do mobiliário.





1. A validade da proposta é de 90 (noventa) dias.
2. Somos responsáveis pela qualidade e integridade do produto durante o período de validade e, inclusive, pelo seu transporte. Constatado qualquer problema, cabe ao Contratado efetuar a troca do produto nos termos do Edital e da legislação vigente.
3. O preço unitário estimado para o objeto encontra-se com a carga tributária completa. Nas operações previstas com o benefício do ICMS, na proposta de preço, o valor não pode ser maior do que o máximo UNITÁRIO estimado para o item, independentemente de tratar-se de “operação interna”, conforme estabelece o Convênio ICMS n.º 26, de 2003 - CONFAZ.
4. Atestamos o atendimento das exigências técnicas conforme Anexo I do Edital.
5. DECLARAMOS que, para fins do disposto no § 1.º do art. 63 da Lei Federal n.º 14.133/2021, a proposta compreende a integralidade dos custos para atendimento dos direitos trabalhistas assegurados na Constituição Federal, nas leis trabalhistas, nas normas infralegais, nas convenções coletivas de trabalho e nos termos de ajustamento de conduta vigentes na data de entrega desta proposta.
6. Garantia dos produtos 5 anos

Sumaré, 18 de agosto de 2023

A disposição para quaisquer esclarecimentos.

EVANDRO WILLIAN BARBIERO
Proprietário / Diretor
CPF 425.128.558-13 / RG 39.758.560-3



 Rua Francisco Manoel de Souza, 409 – Bela Vista - Sumaré, SP - Cep 13175-500
 vendas2@eflexmoveis.com.br  www.companymoveis.com.br
 (19) 34-051002 / 34-054408  (19) 9 8326-8482



DECLARAÇÕES

Licitação Nº 1013882 / Pregão Eletrônico 2023/0009

À CENTRO CULTURAL TEATRO GUIAIRA

IDENTIFICAÇÃO DO INTERESSADO:

RAZÃO SOCIAL: EFLEX INDUSTRIA E COMERCIO DE MOVEIS - CNPJ: 13.099.169/0001-92 / IE: 671.333.666.110
LOGRADORO: RUA FRANCISCO MANOEL DE SOUZA N. 409 GALPÃO 01 – CHACARA BELA VISTA - Sumaré – SP - CEP: 13.175-500
FONE: 19-38732482 – E-MAIL: VENDAS2@EFLEXMOVEIS.COM.BR
REPRESENTANTE LEGAL: EVANDRO WILLIAN BARBIERO / CPF 425.128.558-13 / RG 39.758.560-3 - Proprietário / Diretor
FONE: 19-38732482 – E-MAIL: VENDAS2@EFLEXMOVEIS.COM.BR
DADOS BANCÁRIOS: BANCO DO BRASIL - AGENCIA: 6624-9 – CONTA CORRENTE: 30508-1

DECLARAMOS, para os devidos fins, que tem pleno conhecimento das regras contidas no edital de licitação e que possui as condições de habilitação previstas no edital, bem como:

1. INEXISTÊNCIA DE FATO IMPEDITIVO

Que não se enquadra em nenhuma das vedações contidas no art. 14 da Lei Federal n.º 14.133/2021, em especial:

1.1 Não mantenha vínculo de natureza técnica, comercial, econômica, financeira, trabalhista ou civil com dirigente do órgão ou entidade contratante ou com agente público que desempenhe função na licitação ou atue na fiscalização ou na gestão do contrato, ou que deles seja cônjuge, companheiro ou parente em linha reta, colateral ou por afinidade, até o terceiro grau.

1.2. Nos 5 (cinco) anos anteriores à divulgação do edital, não foi condenado(a) judicialmente, com trânsito em julgado, por exploração de trabalho infantil, por submissão de trabalhadores a condições análogas às de escravo ou por contratação de adolescentes nos casos vedados pela legislação trabalhista.

2. NÃO UTILIZAÇÃO DE MÃO DE OBRA DE MENORES

Que não utiliza a mão de obra direta ou indireta de menores de 18 (dezoito) anos para a realização de trabalhos noturnos, perigosos ou insalubres, bem como não utiliza, para qualquer trabalho, mão de obra direta ou indireta de menores de 16 (dezesseis) anos, exceto na condição de aprendiz a partir de 14 (quatorze) anos, conforme determina o art. 7º, inc. XXXIII da Constituição Federal.

3. DECLARAÇÃO DE ATENDIMENTO À POLÍTICA AMBIENTAL DE LICITAÇÃO SUSTENTÁVEL

Que atesta o atendimento à política pública ambiental de licitação sustentável, em especial que se responsabiliza integralmente com a logística reversa dos produtos, embalagens e serviços pós-consumo no limite da proporção que fornecerem ao poder público, assumindo a responsabilidade pela destinação final, ambientalmente adequada.

4. DECLARAÇÃO DE RESERVA DE CARGOS

Que para fins do disposto no inciso IV do art. 63 da Lei Federal n.º 14.133/2021, cumpre as exigências de reserva de cargos para pessoa com deficiência e para reabilitado da Previdência Social, previstas em lei e em outras normas específicas.

DECLARAÇÃO LGPD.

DECLARAMOS, para os devidos fins, que tem pleno conhecimento das regras contidas no edital de licitação e que possui as condições de habilitação previstas no edital, bem como tem ciência de que:

1. Como condição para participar desta licitação e ser contratado(a), o(a) interessado(a) deve fornecer para a Administração Pública diversos dados pessoais, entre eles:

1.1. aqueles inerentes a documentos de identificação;

1.2. referentes a participações societárias;

1.3. informações inseridas em contratos sociais;

1.4. endereços físicos e eletrônicos;

1.5. estado civil;

1.6. eventuais informações sobre cônjuges;

1.7. relações de parentesco;

1.8. número de telefone;

1.9. sanções administrativas que esteja cumprindo perante a Administração Pública;

1.10. informações sobre eventuais condenações no plano criminal ou por improbidade administrativa; dentre outros necessários à contratação.

2. Essas informações constarão do processo administrativo e serão objeto de tratamento por parte da Administração Pública.

3. O tratamento dos dados pessoais relacionados aos processos de contratação se presume válido, legítimo e, portanto, juridicamente adequado.

Sumaré, 18 de agosto de 2023

A disposição para quaisquer esclarecimentos.

EVANDRO WILLIAN BARBIERO

Proprietário / Diretor

CPF 425.128.558-13 / RG 39.758.560-3



 Rua Francisco Manoel de Souza, 409 – Bela Vista - Sumaré, SP - Cep 13175-500

 [vendas2@eflexmoveis.com.br](mailto: vendas2@eflexmoveis.com.br)

 www.companymoveis.com.br

 (19) 34-051002 / 34-054408

 (19) 9 8326-8482

